

IRWIN®

KATALOG VRTÁKŮ



www.irwin.eu

Úvod

Společnost Irwin již od roku 1885 vyvíjí a dodává na trh nejkvalitnější nářadí, které je určeno profesionálním řemeslníkům.

Naše výjimečné znalosti v oboru nám umožňují vyvíjet stále kvalitnější výrobky. Jedním z důvodů, proč značka IRWIN zachovává věrnost tolik zákazníků, je její tradice inovací, poctivého jednání a vynikajících služeb, díky níž se značka IRWIN stala na celém světě synonymem pro profesionální ruční nářadí.

Naší rozsáhlé nabídce kvalitního ručního nářadí a výkonného příslušenství důvěřují profesionální řemeslníci z celého světa. Společnost IRWIN vyrábí odolné, vysoce kvalitní nástroje, které lépe pracují a déle vydrží. Jsou určeny všem, kdo kladou důraz na vysoký výkon a dlouhou životnost.

Společnost Irwin nabízí nářadí pro ty, kdo vyžadují výrobky vysoké výkonnosti, odolnosti a spolehlivosti.

Strana

Vrtací příslušenství 3

Vrtání do stavebních materiálů 5

Speedhammer Power	6
Speedhammer Plus	9
Speedhammer Max	13
Sekáče	14
Masonry	15
Cordless MULTI	18
Granite	20
Diamantové vrtáky	21
Vrtáky do dlaždic a skla	22

Vrtání do kovu 23

Turbomax	25
HSS Cobalt	27
HSS Titan	29
HSS Pro	31
Vrtáky s tvrdokovovým břitem TCT	36
Stupňovité vrtáky	38

Vrtání do dřeva 39



Blue Groove Power	40
Blue Groove 6X	41
Blue Groove 4X	42
Hadovité vrtáky	44
Spirálovité vrtáky	45

Vrtáky do všech materiálů







Název materiálu	Ikona	Masonry	Granite	Cordless MULTI	Speedhammer Plus	Speedhammer Power	Speedhammer Max	Vrtáky do dlažby a skla	Diamantové vrtáky	HSS Pro	HSS Cobalt	HSS TITAN	Turbomax	Blue Groove 4X/6X	Blue Groove Power	Hadovité vrtáky
Železobeton					★	★★★★	★★									
Beton		★★	★★	★	★★★★	★★★★	★★★★									
Vápenec		★★★★	★★★★	★★	★★	★★	★★									
Beton		★★	★★★★	★	★★★★	★★★★	★★★★									
Provozdušný beton		★★	★★	★★★★	★★	★★	★★									
Cihla		★★★★	★★	★★★★	★★	★★	★									
Střešní krytina		★★★★	★★	★★★★	★	★	★									
Sádrokarton		★★	★★	★★★★	★	★	★							★	★	★
Mramor		★	★	★★★★	★	★	★		★★★★							
Břidlice		★★	★★	★★★★					★★★★							
Žula		★★	★★★★	★	★★★★	★★★★	★★★★		★★★★							
Azbestocementová krytina		★	★	★★	★	★										
Keramické dlaždice		★	★	★★★★	★	★		★★★★	★★★★							
Tvrdé podlahové dlaždice				★★★★					★★★★							
Porcelán				★				★★★★	★★★★							
PVC		★	★	★★★★	★	★			★★★★	★★★★	★★★★	★★★★				
Tvrzený plast				★★★★					★★★★	★★★★	★★★★	★★★★				
Sklolaminát				★★★★				★	★★	★★★★	★★★★	★★★★	★★★★			
Měkké dřevo				★						★		★	★	★★★★	★★★★	★★★★
Tvrdé dřevo				★						★		★	★	★★★★	★★★★	★★★★
Dřevotříska				★						★		★	★	★★	★★	★★★★
Dřevo s hřebíky															★★★★	
Plech				★						★★	★★★★	★★★★	★★★★			
Měkká ocel				★★						★★	★★	★★★★	★★★★			
Vysoce legovaná ocel										★	★★★★	★★	★			
Hliník a neželezné kovy				★						★	★★★★	★★★★	★★★★			
Nerezová ocel											★★★★	★★				

★ = dobrý ★★ = lepší ★★★ = nejlepší





Ikony materiálů: Speedhammer Plus, Speedhammer Power, Speedhamer Max, Granite

 Železobeton	 Stavební panely a zdivo	 Žula
--	--	---

Ikony materiálů: Masonry, Cordless Multi, vrtáky do dlažby a skla, diamantové vrtáky

 Cihla	 Beton	 Nejtvrdší keramické dlaždice o vrypové tvrdosti až 9	 Mramor	 Žula	 Sklo	 Keramické dlaždice
--	--	---	---	--	---	---

Ikony materiálů: Vrtáky do kovu

 Ocel	 Hliník a neželezné kovy	 Nerezová ocel	 Litina	 PVC
---	--	--	---	---

Ikony materiálů: Vrtáky do dřeva

 Dřevo	 Dřevo s hřebíky
--	--

Ikony vlastností a předností vrtáků

 Univerzální využití	 Vysokootáčkové vrtání	 Šetří životnost baterie	 50x delší životnost než standardní ploché vrtáky	 0 20 % delší životnost než standardní vrtáky do zdiva	 Šestihránná stopka	 Pro dokonale rovné otvory
 2x více karbidu než standardní vrtáky Speedhammer	 Univerzální tvar bříty 118°	 Dělený tvar bříty 135°	 Samostředící hrot bříty Turbomax	 Břit s jedním hrotem	 6x rychlejší než základní ploché vrtáky	 4x rychlejší než základní ploché vrtáky

Bezpečnost a použití: Ikony

 Nutno používat ochranné rukavice	 Nutno používat ochranné pomůcky očí	 Nepoužívat příklep	 Nutno chladit vodou
---	--	---	--



Speedhammer Power™ Nejodolnější příklepový vrták Irwin

Společnost IRWIN, která využívá 125 let zkušeností výroby, inovací, designu, vývoje, považuje sortiment vrtáků za preferovanou oblast ve své kompletní nabídce nástrojů a nářadí.

Nová řada vrtáků Speedhammer POWER™ nabízí nejvýkonnější dostupné vrtání. Jedinečná konstrukce břitu s 2x větším karbidovým břitem* je ideální pro vysokootáčkovou dlouhotrvající vrtání včetně železobetonu. Vrtáky Speedhammer™ POWER mají vysoce výkonné břity s 2x delší životností*.

I při vrtání do betonu a železobetonu snadno vydrží 2x déle než klasické vrtáky do zdiva. Je-li pro vás důležitá dlouhá životnost a odolnost, spolehněte se na vrtáky IRWIN Speedhammer POWER.

SPEEDHAMMER POWER
VLASTNOSTI

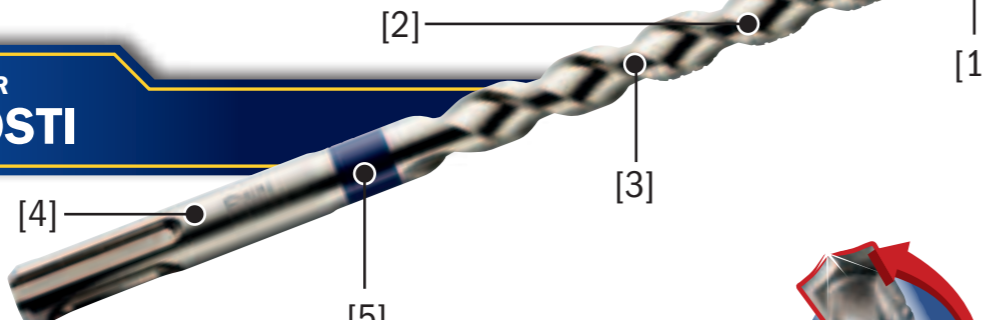

1. Břit obsahuje 2x více karbidu a má tak delší životnost i při vrtání do železobetonu.
2. Velké drážky pro rychlejší a účinnější odebrání odvrtaného materiálu a delší životnost.
3. Optimální tvar fazety: nižší tření, vyšší rychlost, delší životnost.
4. Prvotřídní ocel (od 5 do 7 mm ocel 34CrNiMo6, od 8 do 20 mm ocel 50CrV4) zajišťuje vyšší pevnost jádra a tedy i maximální odolnost a delší životnost.
5. Modrý kroužek pro snadší identifikaci v kufru na nářadí.



* Ve srovnání s vrtáky Speedhammer Plus

Test životnosti

Vrtáky	SDS
Průměr	10 x 160 mm
Počet vrtáků	3 ks
Materiál	Beton C40
Přístroj	Hilti TE 6C
Hloubka otvoru	60 mm
Testovaný parametr	Vertikální test

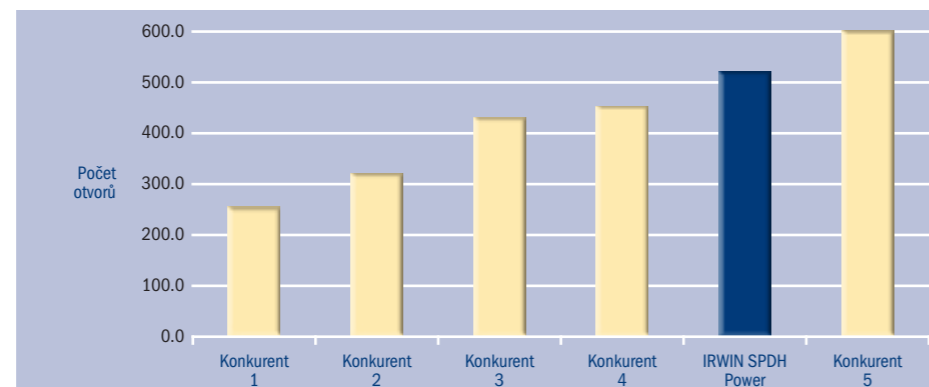

Test odolnosti betonářských výztuží (vrtání ve 100 % do výztuže)

Vrtáky	SDS
Průměr	10 x 160 mm
Počet vrtáků	3 ks
Materiál	Beton C25 s 8 mm výztužemi
Přístroj	Hilti TE 6C
Hloubka otvoru	60 mm
Testovaný parametr	Vertikální test

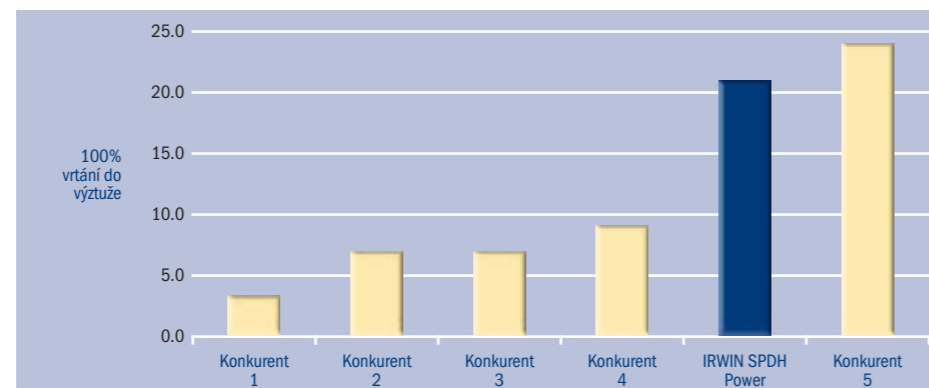

Zdroj: Testovací centrum nářadí Irwin

Vrtáky SPEEDHAMMER Power™

Č. položky	Průměr (mm)	Pracovní délka (mm)	Celková délka (mm)	EAN	Balení Master	Balení
10507124	5,0	50	110	5706915071245	200	10
10507125	5,0	100	160	5706915071252	200	10
10507126	6,0	50	110	5706915071269	200	10
10507127	6,0	100	160	5706915071276	200	10
10507128	6,0	150	210	5706915071283	200	10
10507129	6,0	200	260	5706915071290	200	10
10507131	6,5	100	160	5706915071313	200	10
10507132	6,5	150	210	5706915071320	100	10
10507133	6,5	200	260	5706915071337	100	10
10507134	7,0	110	160	5706915071344	200	10
10507135	7,0	150	210	5706915071351	100	10
10507136	8,0	50	110	5706915071368	200	10
10507137	8,0	100	160	5706915071375	200	10
10507138	8,0	150	210	5706915071382	100	10
10507139	8,0	200	260	5706915071399	100	10
10507140	8,0	240	300	5706915071405	100	10
10507142	10,0	50	110	5706915071429	200	10
10507143	10,0	100	160	5706915071436	200	10
10507144	10,0	150	210	5706915071443	100	10
10507145	10,0	200	260	5706915071450	100	10
10507146	10,0	240	300	5706915071467	100	10
10507147	10,0	400	460	5706915071474	100	1
10507148	12,0	100	160	5706915071481	100	10
10507149	12,0	150	210	5706915071498	100	10
10507150	12,0	200	260	5706915071504	100	10
10507151	12,0	240	300	5706915071511	50	10
10507152	12,0	400	460	5706915071528	50	1
10507153	14,0	100	160	5706915071535	100	10
10507154	14,0	150	210	5706915071542	50	10
10507156	14,0	240	300	5706915071566	50	10
10507157	14,0	400	460	5706915071573	20	1
10507159	16,0	150	210	5706915071597	50	1
10507160	16,0	240	300	5706915071603	40	1
10507161	16,0	400	460	5706915071610	20	1
10507163	18,0	240	300	5706915071634	40	1
10507164	18,0	400	460	5706915071641	20	1
10507166	20,0	240	300	5706915071665	40	1
10507167	20,0	400	460	5706915071672	20	1

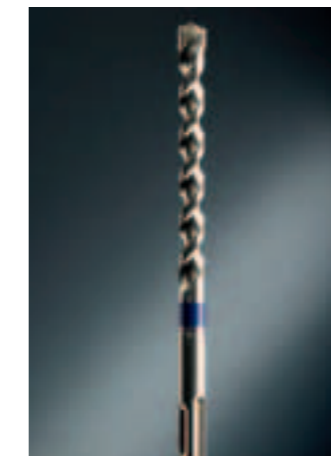

Vrtáky **SPEEDHAMMER Power™** (v balení pro řemeslníky 5 ks)

Č. položky	Průměr (mm)	Pracovní délka (mm)	Celková délka (mm)	EAN	Balení Master	Balení
10507168	6,0	50	110	5706915071689	60	1
10507169	6,0	100	160	5706915071696	60	1
10507170	6,0	150	210	5706915071702	40	1
10507171	6,0	200	260	5706915071719	40	1
10507819	6,5	150	210	5706915078190	40	1
10507172	8,0	50	110	5706915071726	40	1
10507173	8,0	100	160	5706915071733	60	1
10507174	8,0	150	210	5706915071740	40	1
10507175	8,0	200	260	5706915071757	40	1
10507176	10,0	50	110	5706915071764	40	1
10507177	10,0	100	160	5706915071771	40	1
10507178	10,0	150	210	5706915071788	30	1
10507179	10,0	200	260	5706915071795	20	1
10507180	12,0	100	160	5706915071801	40	1
10507181	12,0	150	210	5706915071818	30	1
10507182	12,0	200	260	5706915071825	20	1



Sady vrtáků **SPEEDHAMMER Power™**

Č. položky	Popis	EAN	Balení Master	Balení
10507183	SPDH Power – sada 5 ks: 6/8 x 110, 6/8/10 x 160 mm	5706915071832	25	1
10507537	SPDH Power – sada 5 ks: 5/6 x 110, 7/8/10 x 160 mm	5706915075373	25	1
10507538	SPDH Power – sada 9 ks: 1 ks – 8 x 110, 10/12 x 160; 2 ks – 6 x 110, 6/8 x 160 mm	5706915075380	6	1



Speedhammer Plus™
Nejrychlejší příklepové vrtáky Irwin

SPEEDHAMMER PLUS
VLASTNOSTI

1. Samostředící hrot díky karbidovému břítu na začátku vrtání; agresivní geometrie pro rychlejší vrtání.
2. Krátká hlava vrtáku tlačí odvrtný materiál do drážek.
3. Jedinečná konstrukce drážek pro rychlý odběr odvrtného materiálu brání nahromadění prachu a urychluje vrtání.
4. Břit s úhlem 140° poskytuje větší řeznou plochu než konkurenční břity a snižuje poškození materiálu při vrtání skrze materiál; vystředovací hrot brání posouvání.
5. Určeno k vrtání do cihel, panelů, zdiva, betonu a žuly.

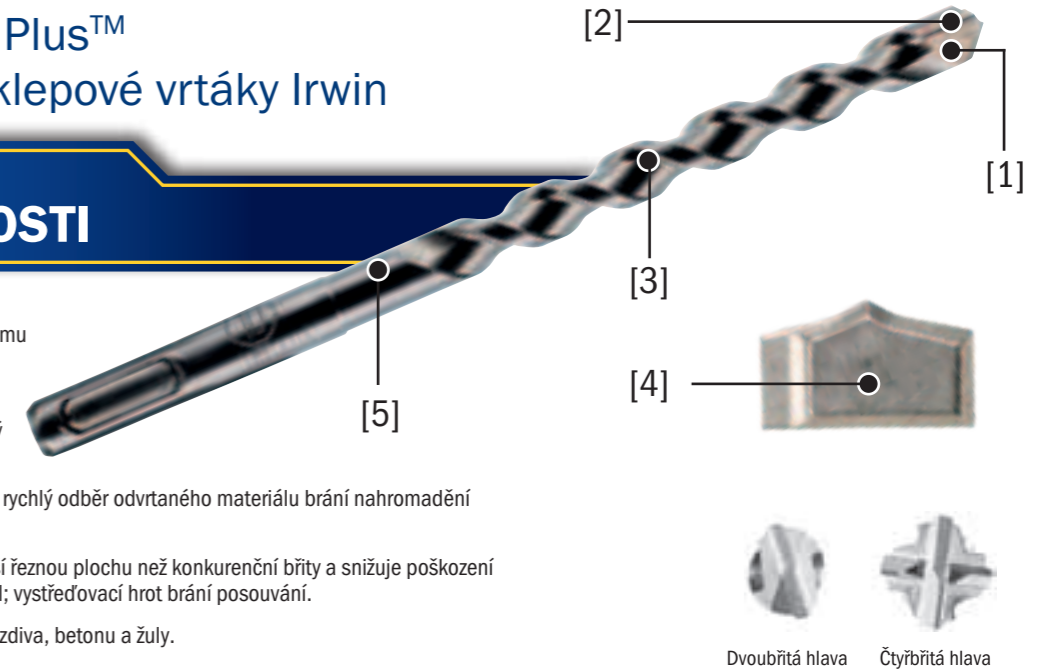

Dvoubřitá hlava Čtyřbřitá hlava

Test rychlosti

vrtáky	SDS
Průměr	8 x 160 mm
Počet vrtáků	5 ks
Materiál	Beton C40
Přístroj	Hilti TE 6C
Hloubka otvoru	60 mm
Testovaný parametr	Vertikální test

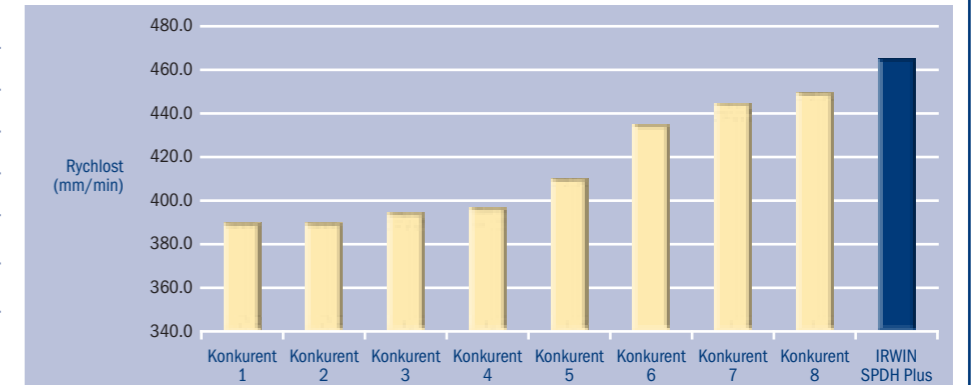

Zdroj: Testovací centrum nářadí Irwin

Vrtáky **SPEEDHAMMER Plus™**

Č. položky	Průměr (mm)	Pracovní délka (mm)	Celková délka (mm)	EAN	Balení Master	Balení
10501941	3,0	50	110	5709131203599	200	10
10507574	3,0	80	140	5706915075748	200	10
10501942	3,5	50	110	5709131061656	200	10
10507575	3,5	80	140	5706915075755	100	10
10501943	4,0	50	110	5709131019282	200	10
10501944	4,0	100	160	5709131019350	200	10
10503844	4,5	100	160	0734442175582	200	1
10501945	5,0	50	110	5709131019466	200	10
10501946	5,0	100	160	5709131019800	200	10
10501947	5,0	150	210	5709131236962	100	10
10501948	5,0	200	260	5709131204237	100	10
10501949	5,5	50	110	5709131020011	200	10
10501950	5,5	100	160	5709131020233	200	10
10501951	5,5	150	210	5709131020363	100	10
10501952	5,5	200	260	5709131281030	100	10
10501953	5,5	240	300	5709131236986	100	10
10501954	6,0	50	110	5709131020400	200	10
10501955	6,0	100	160	5709131020769	200	10
10501956	6,0	150	210	5709131021070	100	10



Vrtáky SPEEDHAMMER Plus™

Č. položky	Průměr (mm)	Pracovní délka (mm)	Celková délka (mm)	EAN	Balení Master	Balení
10501957	6,0	200	260	5709131021124	100	10
10501958	6,0	240	300	5709131236948	100	10
10501959	6,0	400	460	5709131021162	50	1
10501960	6,5	50	110	5709131021186	200	10
10501961	6,5	100	160	5709131021353	200	10
10501962	6,5	150	210	5709131021537	100	10
10501963	6,5	200	260	5709131021544	100	10
10501964	7,0	50	110	5709131021582	200	10
10501965	7,0	100	160	5709131021704	200	10
10501966	7,0	150	210	5709131021919	100	10
10501967	7,0	340	400	5709131228929	50	10
10501968	8,0	50	110	5709131021971	200	10
10501969	8,0	100	160	5709131022305	200	10
10501970	8,0	150	210	5709131022701	100	10
10501971	8,0	200	260	5709131022947	100	10
10501972	8,0	240	300	5709131023029	100	10
10501973	8,0	400	460	5709131023142	50	1
10501974	8,0	540	600	5709131023227	50	1
10501975	9,0	100	160	5709131023364	200	10
10501976	9,0	150	210	5709131023449	100	10
10501977	9,5	100	160	5709131143093	200	1
10501978	10,0	50	110	5709131023524	200	10
10501979	10,0	100	160	5709131023722	200	10
10501980	10,0	150	210	5709131024095	100	10
10501981	10,0	200	260	5709131024378	100	10
10501982	10,0	240	300	5709131024484	100	10
10501984	10,0	400	460	5709131024620	50	1
10501985	10,0	540	600	5709131024750	50	1
10501986	10,0	940	1000	5709131135418	20	1
10501987	11,0	100	160	5709131024866	100	10
10501988	11,0	200	260	5709131025047	50	10
10501989	11,0	240	300	5709131025061	50	10
10501991	12,0	100	160	5709131025153	100	10
10501992	12,0	150	210	5709131025498	100	10
10501993	12,0	170	230	5709131025610	100	10
10501994	12,0	200	260	5709131025689	100	10
10501995	12,0	240	300	5709131025771	50	10
10501996	12,0	400	460	5709131025917	50	1
10501997	12,0	540	600	5709131026044	20	1
10501998	12,0	740	800	5709131026105	20	1
10501999	12,0	940	1000	5709131026112	20	1
10502000	13,0	100	160	5709131026280	100	10
10502002	13,0	240	300	5709131026488	50	10
10502004	14,0	100	160	5709131026624	100	1
10502005	14,0	150	210	5709131026778	50	1
10502006	14,0	170	230	5709131026846	50	1
10502007	14,0	200	260	5709131026907	50	1
10502008	14,0	240	300	5709131026983	50	1
10502010	14,0	400	460	5709131027058	20	1
10502011	14,0	540	600	5709131027188	20	1
10502012	14,0	940	1000	5709131137610	20	1
10502013	15,0	100	160	5709131027331	100	1
10502014	15,0	170	230	5709131027492	50	1
10502015	15,0	200	260	5709131027539	50	1
10502016	15,0	240	300	5709131027584	40	1
10502017	16,0	100	160	5709131027713	100	1
10502018	16,0	150	210	5709131027829	50	1
10502019	16,0	170	230	5709131027959	50	1
10502020	16,0	240	300	5709131028055	40	1
10502021	16,0	400	460	5709131028154	20	1
10502022	16,0	540	600	5709131028314	20	1
10502023	16,0	740	800	5709131028383	20	1

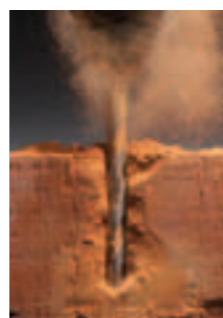
SPEED
PLUS
HAMMER

Vrtáky SPEEDHAMMER Plus™

Č. položky	Průměr (mm)	Pracovní délka (mm)	Celková délka (mm)	EAN	Balení Master	Balení
10502024	16,0	940	1000	5709131028413	10	1
10502025	17,0	150	210	5709131028475	50	1
10502027	18,0	150	210	5709131028635	50	1
10502028	18,0	240	300	5709131028857	40	1
10502029	18,0	400	460	5709131028925	20	1
10502030	18,0	540	600	5709131029038	20	1
10502031	18,0	940	1000	5709131096290	10	1
10502033	19,0	240	300	5709131029205	40	1
10502035	19,0	400	460	5709131029267	20	1
10502036	20,0	150	210	5709131029373	50	1
10502038	20,0	240	300	5709131029595	40	1
10502040	20,0	400	460	5709131029670	20	1
10502041	20,0	540	600	5709131029823	10	1
10502042	20,0	940	1000	5709131097129	10	1
10502043	22,0	200	260	5709131029939	25	1
10502044	22,0	240	300	5709131030003	40	1
10502046	22,0	400	460	5709131030126	10	1
10502047	22,0	540	600	5709131030263	10	1
10502048	22,0	940	1000	5709131097594	10	1
10502049	24,0	200	260	5709131030331	10	1
10502050	24,0	240	300	5709131030386	20	1
10502052	24,0	400	460	5709131030478	10	1
10502053	25,0	200	260	5709131030584	10	1
10502054	25,0	240	300	5709131030638	20	1
10502056	25,0	400	460	5709131030720	10	1
10502059	26,0	240	300	5709131030898	20	1
10502057	25,0	550	600	5709131258483	5	1
10502060	26,0	400	460	5709131030942	10	1
10502061	26,0	540	600	5709131128397	10	1

SPEED
PLUS
HAMMER

Vrtáky SPEEDHAMMER Plus™ se 4 břity

Č. položky	Průměr (mm)	Pracovní délka (mm)	Celková délka (mm)	EAN	Balení Master	Balení
10502069	28,0	400	460	5709131184553	5	1
10502070	30,0	400	460	5709131184577	3	1



Čtyřbřítá hlava

Vrtáky SPEEDHAMMER Plus™ (v balení pro řemeslníky 5 ks)

Č. položky	Průměr (mm)	Pracovní délka (mm)	Celková délka (mm)	EAN	Balení Master	Balení
10503603	5,0	50	110	5709131286172	1	1
10503604	5,5	50	110	5709131286295	1	1
10503605	6,0	50	110	5709131286202	1	1
10503606	6,0	100	160	5709131285991	1	1
10503607	6,0	150	210	5709131286028	1	1
10503608	6,5	150	210	5709131286059	1	1
10503609	8,0	50	110	5709131280231	1	1
10503610	8,0	100	160	5709131286110	1	1
10503611	8,0	150	210	5709131286080	1	1
10503612	10,0	100	160	5709131286141	1	1
10503613	10,0	150	210	5709131286325	1	1



Vrtáky SPEEDHAMMER Plus™ (v balení pro řemeslníky 10 ks)

Č. položky	Průměr (mm)	Pracovní délka (mm)	Celková délka (mm)	EAN	Balení Master	Balení
10502071	5,0	50	110	5709131176206	30	1
10502072	5,0	100	160	5709131176220	30	1
10502073	5,5	50	110	5709131176244	30	1
10502074	5,5	100	160	5709131176268	30	1
10502075	6,0	50	110	5709131176282	1	1
10502076	6,0	100	160	5709131176305	30	1
10502077	6,0	150	210	5709131228943	20	1
10502080	6,5	150	210	5709131230823	20	1
10502082	8,0	100	160	5709131253273	30	1
10503845	7,0	100	160	0734442175827	30	1
10502083	8,0	150	210	5709131176428	20	1
10502084	10,0	50	110	5709131176442	30	1
10502085	10,0	100	160	5709131253341	25	1
10502086	10,0	150	210	5709131176480	25	1
10502087	12,0	100	160	5709131176503	25	1
10502088	12,0	150	210	5709131230199	20	1



Vrtáky SPEEDHAMMER Plus™ (v balení pro řemeslníky 25 ks)

Č. položky	Průměr (mm)	Pracovní délka (mm)	Celková délka (mm)	EAN	Balení Master	Balení
10503615	5,0	50	110	5706915936148	1	1
10503616	6,0	100	160	5706915936162	1	1
10503617	8,0	100	160	5706915936179	1	1
10503618	10,0	100	160	5706915936186	1	1



Sady vrtáků SPEEDHAMMER Plus™

Č. položky	Popis	EAN	Balení Master	Balení
10502089	SPDH Plus - sada 5 ks: 1 ks - 5/6 x 110, 8/10/12 x 160 mm	5709131268871	25	1
10507110	SPDH Plus - sada 9 ks: 1 ks - 5/5,5/6 x 110, 5,5/8/10/12 x 160; 2 ks - 6 x 160 mm	5706915071108	6	1
10507111	SPDH Plus - sada 9 ks: 1 ks - 5/8 x 110, 8/10/12 x 160; 2 ks - 6 x 110, 6 x 160 mm	5706915071115	6	1



Vrtáky Speedhammer MAX™ – pro ty nejnáročnější úkoly

SPEEDHAMMER MAX
VLASTNOSTI

1. Konstrukce břitů Irwin usnadňuje odběr odvrtného materiálu a umožňuje vrtání symetrických děr.

80 % zatížení přebírá hlava, což přináší vyšší odolnost, rychlost a výkon při vrtání do výztuží.

Úhel hlavy vrtáku 53° přináší agresivnější vrtání a rychlejší odběr odvrtného materiálu a tedy i vyšší celkový výkon.

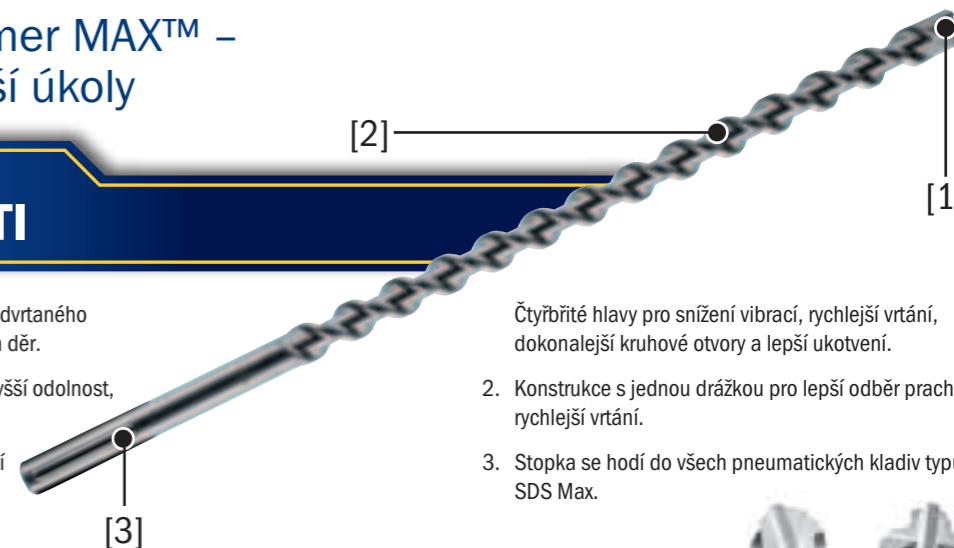

Čtyřbřitě hlavy pro snížení vibrací, rychlejší vrtání, dokonalejší kruhové otvory a lepší ukotvení.

2. Konstrukce s jednou drážkou pro lepší odběr prachu a rychlejší vrtání.

3. Stopka se hodí do všech pneumatických kladiv typu SDS Max.



Dvoubřitá hlava Čtyřbřitá hlava



Vrtáky SPEEDHAMMER Max™ se 2 břity

Č. položky	Průměr (mm)	Pracovní délka (mm)	Celková délka (mm)	EAN	Balení Master	Balení
10502092	12,0	200	340	5709131233756	25	1
10502093	12,0	400	540	5709131233770	10	1
10502094	12,0	550	690	5709131233794	10	1
10502095	14,0	200	340	5709131233817	25	1
10502096	14,0	400	540	5709131233831	10	1
10502097	15,0	200	340	5709131233855	25	1
10502098	15,0	400	540	5709131233879	10	1

Vrtáky SPEEDHAMMER Max™ se 4 břity

Č. položky	Průměr (mm)	Pracovní délka (mm)	Celková délka (mm)	EAN	Balení Master	Balení
10502099	16,0	200	340	5709131233893	25	1
10502100	16,0	400	540	5709131233916	10	1
10502101	18,0	200	340	5709131233930	25	1
10502102	18,0	400	540	5709131233954	10	1
10502103	20,0	200	320	5709131233978	25	1
10502104	20,0	400	520	5709131233992	10	1
10502105	20,0	800	920	5709131234012	5	1
10502106	22,0	200	320	5709131234036	25	1
10502107	22,0	400	520	5709131234050	10	1
10502108	22,0	800	920	5709131234074	5	1
10502109	24,0	200	320	5709131234098	10	1
10502110	24,0	400	520	5709131234111	5	1
10502111	25,0	200	320	5709131234135	10	1
10502112	25,0	400	520	5709131234159	5	1
10502113	25,0	800	920	5709131234173	5	1
10502115	28,0	250	370	5709131234197	5	1
10502116	28,0	450	570	5709131234210	5	1
10502117	28,0	550	670	5709131234234	5	1
10502118	30,0	250	370	5709131234241	3	1
10502119	30,0	450	570	5709131234272	3	1
10502120	32,0	250	370	5709131234296	3	1
10502121	32,0	450	570	5709131234319	3	1
10502122	32,0	800	920	5709131234333	3	1
10502123	35,0	250	370	5709131234340	3	1
10502124	35,0	450	570	5709131234364	3	1
10502125	35,0	550	670	5709131234388	2	1
10502126	38,0	250	370	5709131234395	2	1
10502127	38,0	450	570	5709131234401	2	1
10502128	40,0	250	370	5709131234418	2	1
10502129	40,0	430	570	5709131234425	2	1
10502130	40,0	780	920	5709131234647	2	1



Demoliční sekáče

DEMOLIČNÍ SEKÁČE
VLASTNOSTI



Jsou určeny pro široké spektrum použití s pneumatickými kladivý SDS Plus i SDS Max: rozbíjení, bourání betonu, lehké demoliční práce a ražení kanálů pro potrubí a elektrické vedení.

Použití:
Beton a zdivo
Profesionální vzhled s šedým pískovaným povrchem

Demoliční sekáče **SPEEDHAMMER Plus™**

Č. položky	Popis	EAN	Balení Master	Balení
10502194	Špičatý sekáč 250 mm	5709131281979	-	1
10502195	Plochý sekáč 20 x 250 mm	5709131281986	-	1
10502196	Plochý široký sekáč 40 x 250 mm	5709131281993	-	1
10502197	Kanálkový sekáč 22 x 250 mm	5709131282006	-	1
10502198	Spárový sekáč TCT 32 x 125 mm	5709131285595	-	1
10502200	Spárový sekáč TCT 32 x 200 mm	5709131285601	-	1
10503643	Plochý zahnutý sekáč na dlažbu 40 x 250 mm	5706915001273	-	1
10502201	3dílná sada sekáčů - špičatý, plochý a plochý široký	5709131285571	-	1

Demoliční sekáče **SPEEDHAMMER Plus™**

Č. položky	Popis	EAN	Balení Master	Balení
10502184	Špičatý sekáč 280 mm	5709131281870	-	1
10502185	Špičatý sekáč 400 mm	5709131281887	-	1
10502186	Špičatý sekáč 600 mm	5709131281894	-	1
10502187	Plochý sekáč 25 x 280 mm	5709131281900	-	1
10502188	Plochý sekáč 25 x 400 mm	5709131281917	-	1
10502189	Plochý sekáč 25 x 600 mm	5709131281924	-	1
10502190	Plochý široký sekáč 115 x 350 mm	5709131281931	-	1
10502191	Plochý široký sekáč 50 x 400 mm	5709131281948	-	1
10502192	Plochý široký sekáč 80 x 300 mm	5709131281955	-	1
10502193	Kanálkový sekáč 26 x 300 mm	5709131281962	-	1
10502199	Spárový sekáč TCT 38 x 280 mm	5709131285588	-	1
10503644	Plochý zahnutý sekáč na dlažbu 50 x 400 mm	5706915001297	-	1



Masonry
Nyní o 20 % delší životnost než předchozí verze

MASONRY
VLASTNOSTI



NOVÉ

1. Vylepšená konstrukce karbidového břitu zajišťuje odolnost a rychlé vrtání všech typů zdiva. Agresivní konstrukce hlavy přináší o 15 % rychlejší vrtání než u konkurenčních výrobků. Nyní o 20 % delší životnost než předchozí verze.
2. Konstrukce s jednou drážkou poskytuje maximální prostor pro odstranění prachu, který je odváděn o 60 % rychleji.



O 20 % delší životnost než předchozí verze



Test životnosti a rychlosti

vrtáky	Vrtáky Masonry
Průměr	6 x 110 mm
Počet vrtáků	5 ks až 3 ks
Materiál	Beton C25
Přístroj	DW 165
Otáčky	2400
Hloubka otvoru	30 mm
Testovaný parametr	Vertikální test
Výsledky testování rychlosti	S novými vrtáky Masonry lze dosáhnout rychlejšího vrtání než s konkurenčními výrobky.
Výsledky testu životnosti	Nové vrtáky Masonry jsou nejodolnější vrtáky do zdiva. Vydrží až o 20 % déle než předchozí verze.

Test životnosti po 6 m

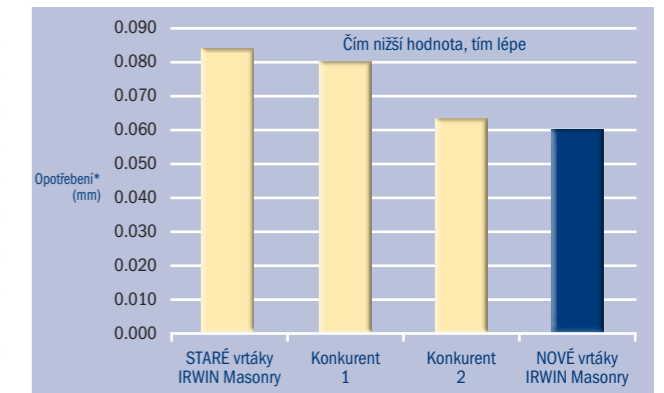

Test rychlosti na začátku

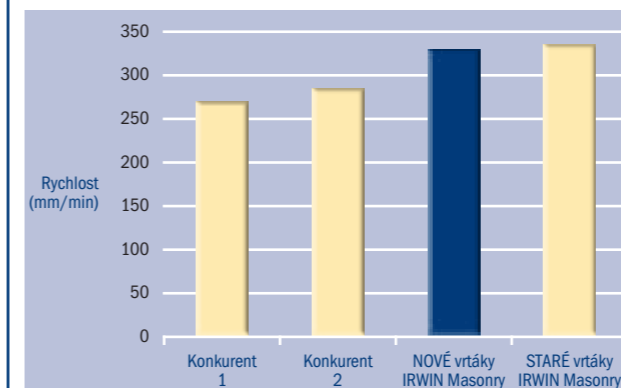

Test rychlosti po 6 m

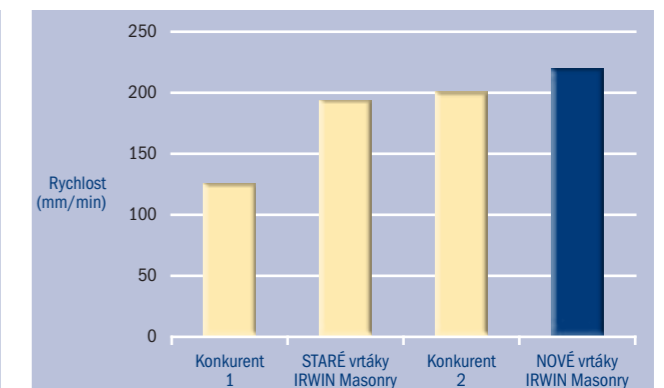

* Opořebení - opořebení vrtáku se měří před vrtáním a po něm. Čím menší opořebení, tím odolnější vrták a delší životnost. Zdroj: Testovací centrum nářadí Irwin

Vrtáky **Masonry** s válcovou stopkou pro rotační příklepové vrtání

Č. položky	Průměr (mm)	Pracovní délka (mm)	Celková délka (mm)	Průměr stopky (mm)	EAN	Balení Master	Balení
10501812	3,0	40	70	CYL, jako Ø	5709131000129	200	10
10501813	3,5	45	75	CYL, jako Ø	5709131000211	200	10
10501814	4,0	45	80	CYL, jako Ø	5709131055839	200	10
10501815	4,0	115	160	CYL, jako Ø	5709131055075	200	10
10501816	4,5	45	85	CYL, jako Ø	5709131000488	200	10
10501817	5,0	50	90	CYL, jako Ø	5709131055846	200	10
10501818	5,0	115	160	CYL, jako Ø	5709131000778	200	10
10501819	5,5	55	95	CYL, jako Ø	5709131055853	200	10
10501820	5,5	115	160	CYL, jako Ø	5709131000952	200	10
10501821	6,0	60	100	CYL, jako Ø	5709131055860	200	10
10501822	6,0	115	160	CYL, jako Ø	5709131055877	200	10
10501824	6,0	300	400	CYL, jako Ø	5709131001249	50	1
10501825	6,0	500	600	CYL, jako Ø	5709131001287	50	1
10501826	6,5	60	105	CYL, jako Ø	5709131055884	200	10
10501827	6,5	115	160	CYL, jako Ø	5709131001461	200	10
10501829	6,5	300	400	CYL, jako Ø	5709131001546	50	1
10501830	7,0	65	110	CYL, jako Ø	5709131055891	200	10
10501831	7,0	115	160	CYL, jako Ø	5709131055907	200	10
10501833	7,5	70	115	CYL, jako Ø	5709131001805	200	10
10501834	8,0	70	120	CYL, jako Ø	5709131055914	200	10
10501835	8,0	110	160	CYL, jako Ø	5709131002055	200	10
10501836	8,0	130	200	CYL, jako Ø	5709131055921	100	10
10501838	8,0	300	400	CYL, jako Ø	5709131002147	50	1
10501839	8,0	500	600	CYL, jako Ø	5709131002215	50	1
10501840	8,5	75	125	CYL, jako Ø	5709131002307	200	10
10501841	9,0	80	130	CYL, jako Ø	5709131002352	200	10
10501842	9,5	85	135	CYL, jako Ø	5709131002482	200	10
10501845	9,5	300	400	CYL, jako Ø	5709131002673	50	1
10501846	10,0	90	140	CYL, jako Ø	5709131055938	200	10
10501847	10,0	110	160	CYL, jako Ø	5709131002871	200	10
10501848	10,0	130	200	CYL, jako Ø	5709131055945	100	10
10501850	10,0	300	400	CYL, jako Ø	5709131002987	50	1
10501851	10,0	500	600	CYL, jako Ø	5709131003007	50	1
10501852	10,0	900	1000	CYL, jako Ø	5709131003021	50	1
10501853	11,0	105	160	CYL, jako Ø	5709131003182	50	10
10501854	12,0	105	160	CYL, jako Ø	5709131055952	50	10
10501856	12,0	300	400	CYL, jako Ø	5709131003403	30	1
10501857	12,0	500	600	CYL, jako Ø	5709131003434	30	1
10501858	12,0	900	1000	CYL, jako Ø	5709131003465	25	1
10501859	13,0	100	160	10	5709131003526	50	10
10501861	13,0	300	400	10	5709131003663	30	1
10501862	14,0	100	160	10	5709131055969	50	10
10501864	14,0	300	400	10	5709131003786	30	1
10501865	14,0	500	600	10	5709131003809	30	1
10501866	15,0	85	160	10	5709131003878	50	1
10501867	16,0	85	160	10	5709131003915	50	1
10501869	16,0	300	400	10	5709131003991	15	1
10501870	16,0	500	600	13	5709131004035	15	1
10501871	16,0	900	1000	13	5709131004059	15	1
10501872	17,0	80	160	13	5709131004097	50	1
10501873	18,0	80	160	13	5709131004158	50	1
10501874	18,0	300	400	13	5709131004172	15	1
10501875	18,0	500	600	13	5709131004196	15	1
10501876	19,0	80	160	13	5709131004257	50	1
10501877	19,0	300	400	13	5709131004295	10	1
10501878	20,0	80	160	13	5709131004325	50	1
10501880	20,0	300	400	13	5709131004356	10	1
10501881	20,0	500	600	13	5709131004370	10	1
10501882	22,0	80	160	13	5709131004424	50	1
10501884	22,0	300	400	13	5709131004486	10	1

MASONRY



Vrtáky **Masonry** s válcovou stopkou pro rotační příklepové vrtání



Č. položky	Průměr (mm)	Pracovní délka (mm)	Celková délka (mm)	Průměr stopky	EAN	Balení Master	Balení
10501885	24,0	80	160	13	5709131004530	25	1
10501886	24,0	300	400	13	5709131004554	5	1
10501888	26,0	80	160	13	5709131004608	25	1
10501890	26,0	300	400	13	5709131004646	5	1
10501891	28,0	300	400	13	5709131004691	5	1

MASONRY

Sady vrtáků **Masonry**



Č. položky	Popis	EAN	Balení Master	Balení
10501892	Sada 5 ks: 4/5/6/8/10 mm	5709131248125	60	15
10501893	Sada 7 ks: 4/5/6/7/8/10/12 mm	5709131248149	32	8



Cordless Multi
Jeden vrták na všechno!

CORDLESS MULTI
VLASTNOSTI

1. Nejtvrdší karbid a jedinečná broušená špička pro rychlé vrtání do většiny běžných materiálů a těch nejtvrdších dlaždic (nejtvrdší keramické dlaždice o vrypové tvrdosti až 9).
2. Konstrukce s jednou drážkou – maximální prostor pro odběr odvrtného materiálu. Až o 15 % rychlejší než konkurence. O 10 % více otvorů na jedno nabití.

-  Nízké otáčky.
-  Vysoký tlak.
-  Nepoužívat přiklep.

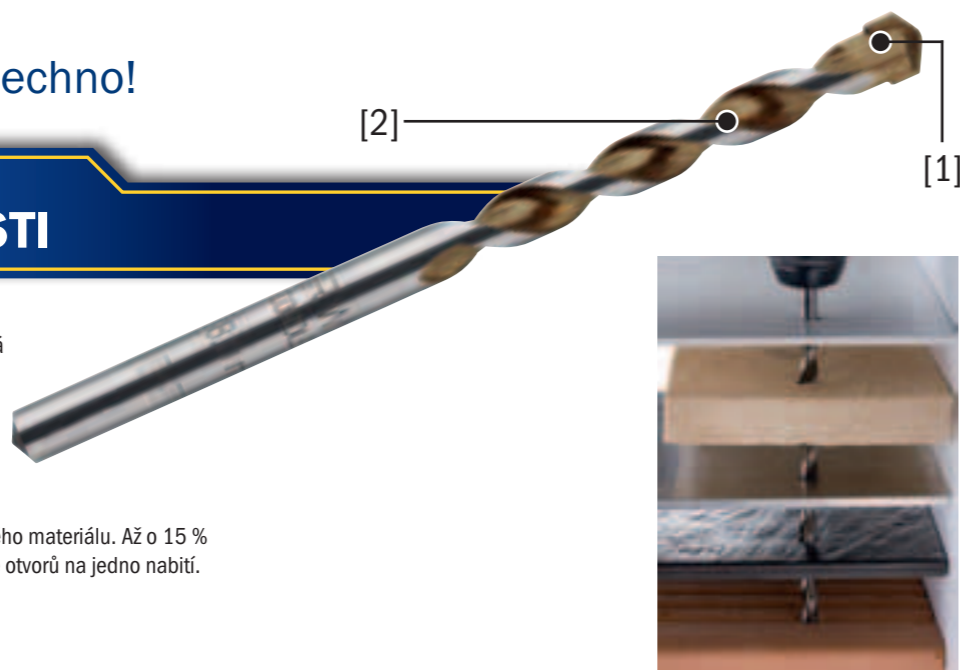

Test rychlosti – údaje

Vrtáky	Univerzální vrtáky
Průměr	6 x 160 mm
Materiál	Dlaždice (odolnost 9)
Přístroj	Makita 18V
Hloubka otvoru	10 mm
Testovaný parametr	Bez chlazení
Výsledky testu	O 25 % rychlejší vrtání do nejtvrdších dlaždic než nejlepší konkurenční výrobek.

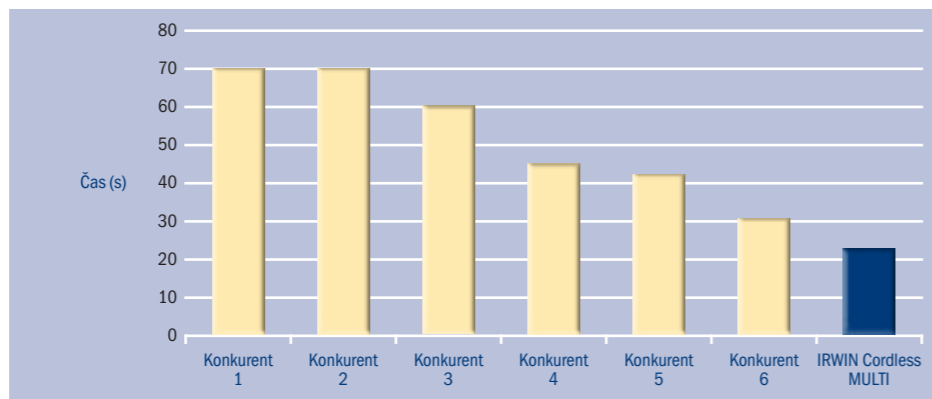

Zdroj: Testovací centrum nářadí Irwin

Vrtáky **Cordless MULTI** s válcovou stopkou pro rotační vrtání bez přiklepu

Č. položky	Průměr (mm)	Pracovní délka (mm)	Celková délka (mm)	Průměr stopky (mm)	EAN	Balení Master	Balení
10501919	3,0	40	70	CYL, jako Ø	5709131285731	200	10
10501920	3,5	40	75	CYL, jako Ø	5709131285762	200	10
10501921	4,0	45	80	CYL, jako Ø	5709131000303	200	10
10501922	5,0	50	90	CYL, jako Ø	5709131000563	200	10
10501923	5,5	55	95	CYL, jako Ø	5709131000822	200	10
10501924	5,5	115	160	CYL, jako Ø	5709131055037	200	10
10501925	6,0	60	100	CYL, jako Ø	5709131000983	200	10
10501926	6,0	115	160	CYL, jako Ø	5709131001164	200	10
10501927	6,0	120	200	CYL, jako Ø	5709131247593	100	10
10501928	6,5	60	105	CYL, jako Ø	5709131001348	200	10
10501929	6,5	120	200	CYL, jako Ø	5709131243007	100	10
10501930	7,0	65	110	CYL, jako Ø	5709131001577	200	10
10501931	7,0	115	160	CYL, jako Ø	5709131001720	200	10
10501932	8,0	70	120	CYL, jako Ø	5709131001836	200	10
10501933	8,0	120	200	CYL, jako Ø	5709131002086	100	10
10501934	10,0	90	140	CYL, jako Ø	5709131002710	200	10
10501935	10,0	120	200	CYL, jako Ø	5709131002918	100	10
10501936	12,0	105	160	CYL, jako Ø	5709131003267	50	10
10501937	14,0	100	160	10	5709131003717	50	10



Sady vrtáků **Cordless MULTI**

Č. položky	Popis	EAN	Balení Master	Balení
10501938	Sada 5 ks: 4/5/6/8/10 mm	5709131247715	60	15
10501939	Sada 5 ks: 5/5,5/6/8/10 mm	5709131247692	60	15
10501940	Sada 7 ks: 4/5/6/7/8/10/12 mm	5709131247708	32	8



Granite
Pro přikleповé vrtání do velmi tvrdých materiálů.

GRANITE
VLASTNOSTI

Určeno k přikleповému vrtání do velmi tvrdých materiálů, jako je žula. Extrémně tvrdá odolná karbidová špička zaručuje vyvrtání až o 40 % více otvorů než klasické vrtáky do zdiva.

Řemeslníci si tento výrobek oblíbili pro přikleповé vrtání do přírodního kamene, například do žuly.

Speciálně tvarované břity přinášejí vyšší odolnost, díky níž jeden vrták vyvrtá o 50 % více otvorů správné velikosti.



Vrtáky **Granite** s válcovou stopkou pro rotační přikleповé vrtání

Č. položky	Průměr (mm)	Pracovní délka (mm)	Celková délka (mm)	Průměr stopky (mm)	EAN	Balení Master	Balení
10501894	3,0	40	70	CYL, jako Ø	5709131008095	200	10
10501895	3,5	40	75	CYL, jako Ø	5709131008101	200	10
10501896	4,0	45	80	CYL, jako Ø	5709131008118	200	10
10501897	5,0	50	90	CYL, jako Ø	5709131008163	200	10
10501898	5,0	115	160	CYL, jako Ø	5709131008187	200	10
10501899	5,5	55	95	CYL, jako Ø	5709131008200	200	10
10501900	5,5	115	160	CYL, jako Ø	5709131008224	200	10
10501901	6,0	60	100	CYL, jako Ø	5709131008231	200	10
10501902	6,0	115	160	CYL, jako Ø	5709131008255	200	10
10501903	6,5	60	105	CYL, jako Ø	5709131008293	200	10
10501904	6,5	115	160	CYL, jako Ø	5709131008316	200	10
10501905	7,0	65	110	CYL, jako Ø	5709131008323	200	10
10501906	7,0	115	160	CYL, jako Ø	5709131008347	200	10
10501907	8,0	70	120	CYL, jako Ø	5709131008378	200	10
10501908	8,0	130	200	CYL, jako Ø	5709131008392	100	10
10501909	8,5	75	125	CYL, jako Ø	5709131008439	200	10
10501910	9,0	80	130	CYL, jako Ø	5709131008446	200	10
10501911	10,0	90	140	CYL, jako Ø	5709131008460	200	10
10501912	10,0	130	200	CYL, jako Ø	5709131008491	100	10
10501913	11,0	105	160	CYL, jako Ø	5709131008545	50	10
10501914	12,0	105	160	CYL, jako Ø	5709131008552	50	10
10501915	13,0	100	160	10	5709131008606	50	10
10501916	14,0	100	160	10	5709131008613	50	10

GRANITE



Sady vrtáků **Granite**

Č. položky	Popis	EAN	Balení Master	Balení
10501917	Sada 5 ks: 4/5/6/8/10 mm	5709131248187	60	15
10501918	Sada 7 ks: 4/5/6/7/8/10/12 mm	5709131248194	32	8

Diamantové vrtáky
Rychlé a plynulé vrtání do dlaždic s vysokou i nízkou tvrdostí.

DIAMANTOVÉ VRTÁKY
UŽITEČNÉ TIPY

NOVÉ

Vrtání s vodním chlazením prodlužuje životnost nástroje. Na nástroj příliš netlačte, nechte jej pracovat.

Otáčejte nástrojem, aby jste umožnili odvod odvrtného materiálu.

Rychlost vrtání: 2700 ot./min. Není třeba používat přikleпов.



1 Vrtáčku je třeba spustit před přiložením k povrchu. Sklouznutí vrtáčky se lze vyhnout tím, že ji přiložíte pod úhlem 45°.



2 Po naznačení otvoru postupně zvedejte vrtáčku do svislé polohy.

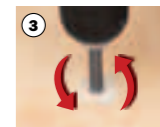

3 Při vrtání provádějte kruživé pohyby.



Test životnosti – údaje

vrtáky	Diamantové vrtáky
Průměr	10 mm
Počet vrtáků	3 ks
Materiál	Dlaždice (odolnost 9)
Přístroj	DW 165
Otáčky	2700
Hloubka otvoru	12 mm
Testovaný parametr	Ruční test s vodním chlazením
Výsledky testu	Vrtáky Irwin Diamond vyvrtají o 50 % více otvorů.

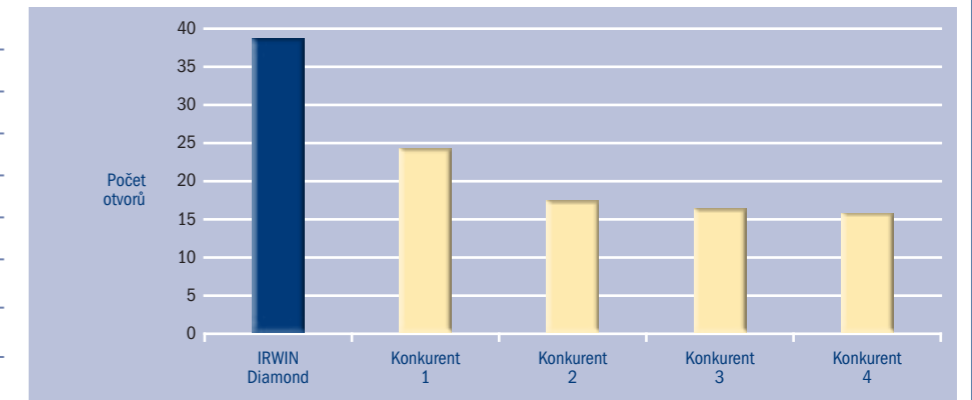

Zdroj: Testovací centrum nářadí Irwin

Diamantové vrtáky

Č. položky	Popis	EAN	Balení Master	Balení
10507892	Diamantový vrták pr. 5 mm	5706915078923	60	1
10507893	Diamantový vrták pr. 6 mm	5706915078930	60	1
10507894	Diamantový vrták pr. 7 mm	5706915078947	60	1
10507895	Diamantový vrták pr. 8 mm	5706915078954	60	1
10507896	Diamantový vrták pr. 10 mm	5706915078961	60	1
10507897	Diamantový vrták pr. 12 mm	5706915078978	60	1
10507898	Diamantový vrták pr. 14 mm	5706915078985	60	1
10507899	Diamantový vrták pr. 15 mm	5706915078992	60	1
10507900	Plastová kazeta 4 kusy: 5, 6, 7, 8mm	5706915079005	60	1
10507901	Plastová kazeta 4 kusy: 6, 8, 10, 15 mm	5706915079012	60	1

DIAMOND



Vrtáky do dlažby a skla
Vrtání do skla, porcelánu a keramiky

VRTÁKY DO DLAŽBY A SKLA
UŽITEČNÉ TIPY

NOVÉ

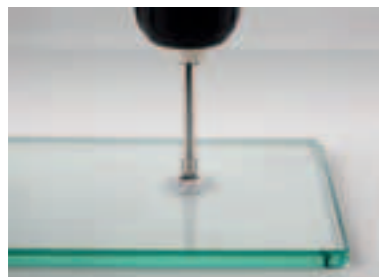

Vrtání při nízkých otáčkách
(doporučuje se 300 ot./min).
Doporučuje se vodní chlazení.
Nepoužívat přiklep.



Test rychlosti – údaje

Vrtáky	Vrtáky do dlažby a skla
Velikost vrtáku	10 mm
Počet vrtáků	3 ks
Materiál	Keramické dlaždice (odolnost 7)
Přístroj	Makita V18
Otáčky	450
Hloubka otvoru	6 mm
Testovaný parametr	Vertikální test / zatížení: 10 kg
Výsledky testu	2x více otvorů na jedno nabití než konkurenční výrobky

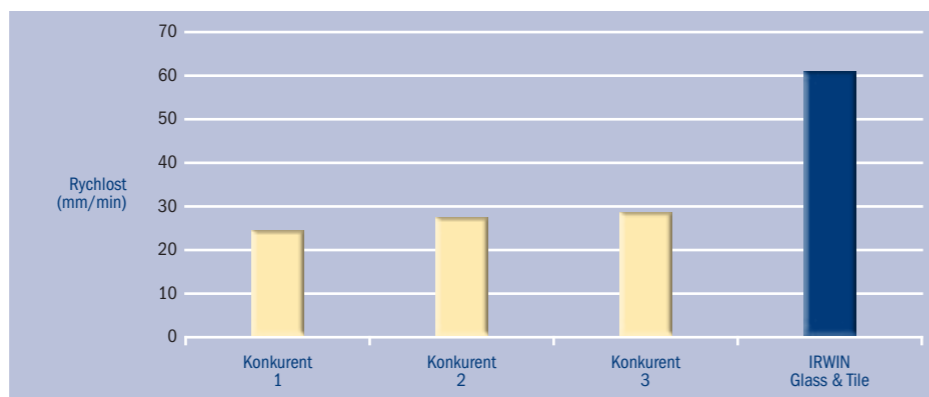

Zdroj: Testovací centrum nářadí Irwin

Vrtáky do dlažby a skla

Č. položky	Popis	EAN	Balení Master	Balení
10507902	Vrták do dlažby a skla pr. 3 mm	5706915079029	200	10
10507903	Vrták do dlažby a skla pr. 4 mm	5706915079036	200	10
10507904	Vrták do dlažby a skla pr. 5 mm	5706915079043	200	10
10507905	Vrták do dlažby a skla pr. 6 mm	5706915079050	200	10
10507906	Vrták do dlažby a skla pr. 7 mm	5706915079067	200	10
10507907	Vrták do dlažby a skla pr. 8 mm	5706915079074	200	10
10507908	Vrták do dlažby a skla pr. 9 mm	5706915079081	200	10
10507909	Vrták do dlažby a skla pr. 10 mm	5706915079098	200	10
10507910	Vrták do dlažby a skla pr. 12 mm	5706915079104	200	10
10507911	Vrták do dlažby a skla pr. 13 mm	5706915079111	200	10
10507912	Plastová kazeta 5 kusů: 4, 5, 6, 8, 10 mm	5706915079128	120	10

GLASS & TILES

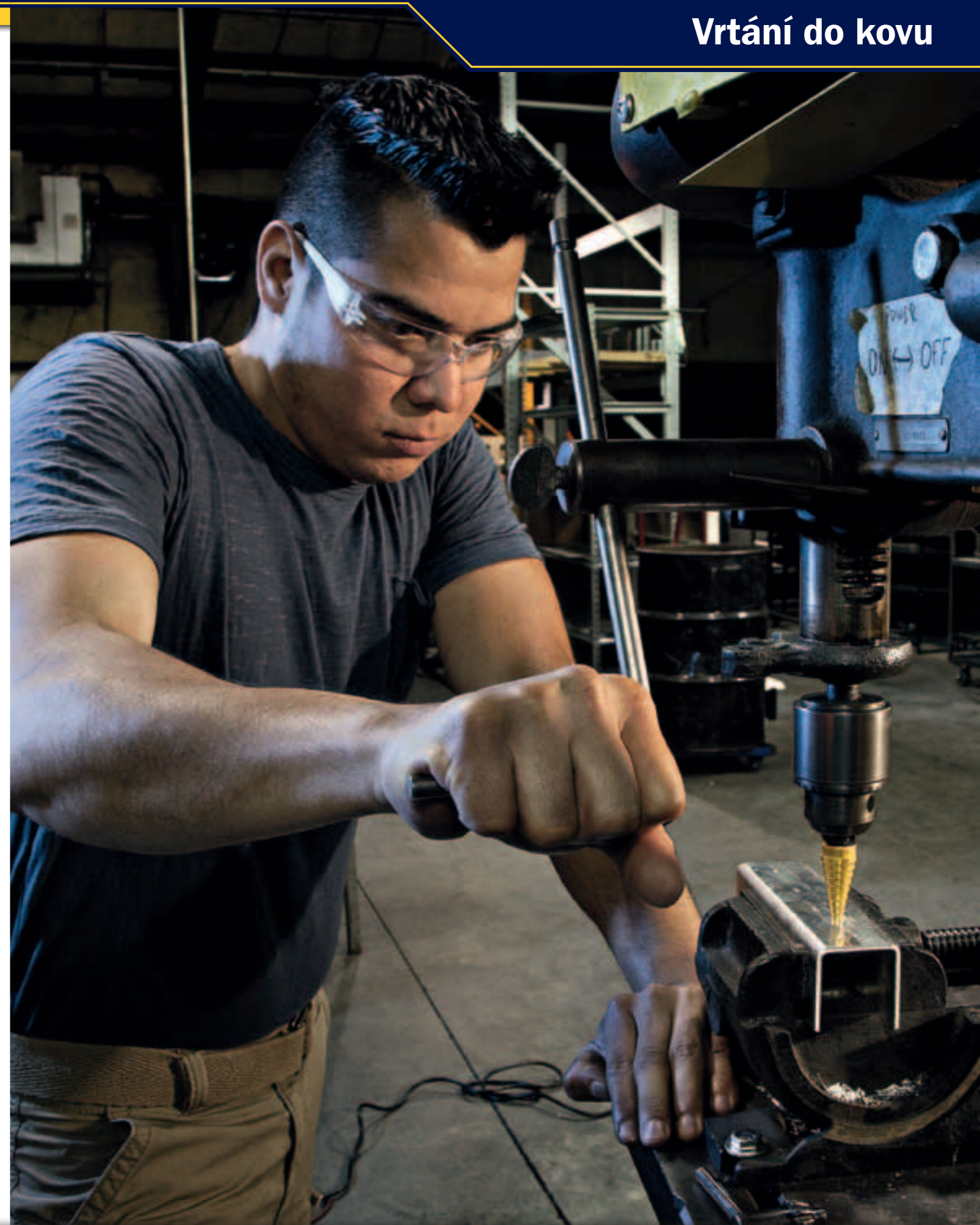

Přesnost a rychlost pod kontrolou

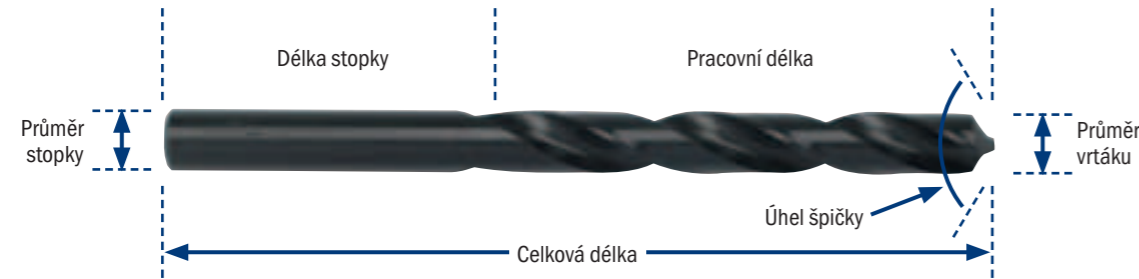

Celková délka: délka od špičky k patě vrtáku
Úhel špičky: úhel tvořený břity
Průměr vrtáku: průměr vrtné části vrtáku

Délka stopky: konec vrtáku, který se zasouvá do vrtačky
Pracovní délka: délka od špičky vrtáku ke konci drážek

Geometrie špičky

118° univerzální špička

- Univerzální použití – vrtání do nejrůznějších materiálů
- Rychlé a čisté vrtání
- Pro stacionární vrtačky
- Lepší výsledky u měkkých materiálů než u tvrdých kovů

135° dělená špička

- Samostředící (neposouvá se)
- Pro přenosné vrtačky
- Vyžaduje menší tlak než při úhlu 118°

Špička TURBOMAX®

- Samostředící (neposouvá se)
- Přesně broušená pro delší životnost a rychlejší vrtání
- Pro přenosné vrtačky
- Vyžaduje menší tlak než při úhlu 118°

Výběr vrtáku

Materiál	Úhel špičky	TURBOMAX®	HSS Cobalt	HSS Titanium	HSS Pro
		Jet Point	Dělená špička 135°	Dělená špička 135°	Univerzální špička 118°
Dřevo, sádkartón		●	●	●	●
Plech		●	●	●	●
Měkká ocel		●	●	●	●
Vysoce legovaná ocel		●	●	●	●
Nerezová ocel		●	●	●	●
Litina		●	●	●	●
Hliník, mosaz, měď		●	●	●	●
Plast		●	●	●	●

Legenda: ● Nejlepší výsledky Doporučeno ● Dobré výsledky Doporučeno ● Nedoporučuje se

HSS Turbomax™
Pro velmi náročné vrtání

TURBOMAX
VLASTNOSTI

- TVRZENÍ**
 - Extrémní odolnost proti opotřebení
 - Tvrdość 63–66 HRC
- W9 HSS (RYCHLOŘEZNÁ OCEL)**
 - Extrémní odolnost proti teplu
 - Ostré břity
- STOPKA SE 3 PLOŠKAMI**
 - Brání prokluzování ve sklíčidle vrtačky
 - Nezpůsobuje poškození vrtačky kvůli prokluzování
 - Bezpečné a pevné uchycení, zejména při použití samosvorného sklíčidla
 - Nejlepší přenos výkonu na břity a jeho uplatnění tam, kde je potřeba
- STOPKA SE 3 PLOŠKAMI**
 - Brání prokluzování ve sklíčidle vrtačky
 - Nezpůsobuje poškození vrtačky kvůli prokluzování
 - Bezpečné a pevné uchycení, zejména při použití samosvorného sklíčidla
 - Nejlepší přenos výkonu na břity a jeho uplatnění tam, kde je potřeba
- JET POINT – PŘEVRTNÁ KONSTRUKCE ŠPIČKY**
 - Samostředící hrot, nikdy se neposouvá
- VYZTUŽENÁ ŽEBRA**
 - Vyšší pevnost a odolnost
 - Robustní konstrukce – neodlamuje se
- ÚHEL 100° PRO RYCHLEJŠÍ ZAČÁTEK**
 - Nejpřesnější vystředění a vedení
 - Neposouvá se ani na zakřivených površích
 - Není třeba vytvářet důlek
- ÚHEL ŠROUBOVICE 140° PRO HLADKOU ÚPRAVU**
 - Dokonalé kruhové otvory
 - Čisté otvory na druhé straně – méně hrubé okraje
 - Nezasekává se ve více vrstvách tenkého materiálu
- BROUŠENÁ DRÁŽKA**
 - Drážka broušená přímo do těla vrtáku

- Vrtáky Turbomax™ jsou určeny především pro náročné vrtání do plechu, dosahují však dobrých výsledků i u všech typů dřeva a plastů.
- Hodí se i k vrtání do nerezové oceli, k tomuto účelu jsou však primárně určeny vrtáky HSS Cobalt.
- Při vrtání do nerezové oceli vždy používejte chlazení.

Vrtáky Turbomax™

Č. položky	Průměr (mm)	Pracovní délka (mm)	Celková délka (mm)	Ks v balení	EAN	Balení Master	Balení
10502202	1,0	12	34	2 ks	5709131232889	50	10
10502203	1,5	18	40	2 ks	5709131232902	50	10
10502204	2,0	24	49	2 ks	5709131232926	50	10
10502205	2,5	30	57	2 ks	5709131232940	50	10
10502206	3,0	33	61	1 ks	5709131232964	50	10
10502207	3,1	36	65	1 ks	5709131232988	50	10
10502208	3,2	36	65	1 ks	5709131233008	50	10
10502209	3,3	36	65	1 ks	5709131233046	50	10
10502210	3,5	36	70	1 ks	5709131233060	50	10
10502211	4,0	43	75	1 ks	5709131233084	50	10
10502212	4,1	43	75	1 ks	5709131233107	50	10
10502213	4,2	43	75	1 ks	5709131233121	50	10
10502214	4,3	43	75	1 ks	5709131233541	50	10
10502215	4,5	47	80	1 ks	5709131233145	50	10
10502216	4,8	41	86	1 ks	5709131233169	50	10
10502217	4,9	41	86	1 ks	5709131233183	50	10
10502218	5,0	41	86	1 ks	5709131233206	50	10
10502219	5,1	41	86	1 ks	5709131233220	50	10
10502220	5,5	48	93	1 ks	5709131233244	50	10
10502221	6,0	48	93	1 ks	5709131233268	50	10
10502222	6,5	56	101	1 ks	5709131233282	50	10
10502223	7,0	62	109	1 ks	5709131233305	50	10
10502224	7,5	62	109	1 ks	5709131233329	50	10
10502225	8,0	70	117	1 ks	5709131233367	50	10



Vrtáky **Turbomax™**

Č. položky	Průměr (mm)	Pracovní délka (mm)	Celková délka (mm)	Ks v balení	EAN	Balení Master	Balení
10502226	8,5	70	117	1 ks	5709131233381	50	10
10502227	9,0	78	125	1 ks	5709131233404	50	10
10502228	9,5	78	125	1 ks	5709131233428	50	10
10502229	10,0	83	133	1 ks	5709131233442	50	10
10502230	11,0	92	142	1 ks	5709131233466	30	10
10502231	12,0	101	151	1 ks	5709131233480	30	10
10502232	13,0	101	151	1 ks	5709131233503	30	10



Sady vrtáků **Turbomax™**

Č. položky	Popis	EAN	Balení Master	Balení
10502233	Turbomax™ – sada 19 ks v kovové kazetě: 1,0–10,0 mm po 0,5 mm	5709131240693	5	1
10502234	Turbomax™ – sada 5 ks v plastové kazetě: 4/5/6/8/10 mm	5709131266167	15	1
10503992	Turbomax™ – sada 15 ks: 1,5/2,0/2,5/3,0/3,5/4,0/4,5/5,0/5,5/6,0/6,5/7,0/8,0/9,0/10,0 mm	5706915039924	6	1

HSS Cobalt – vrtání do nerezové oceli

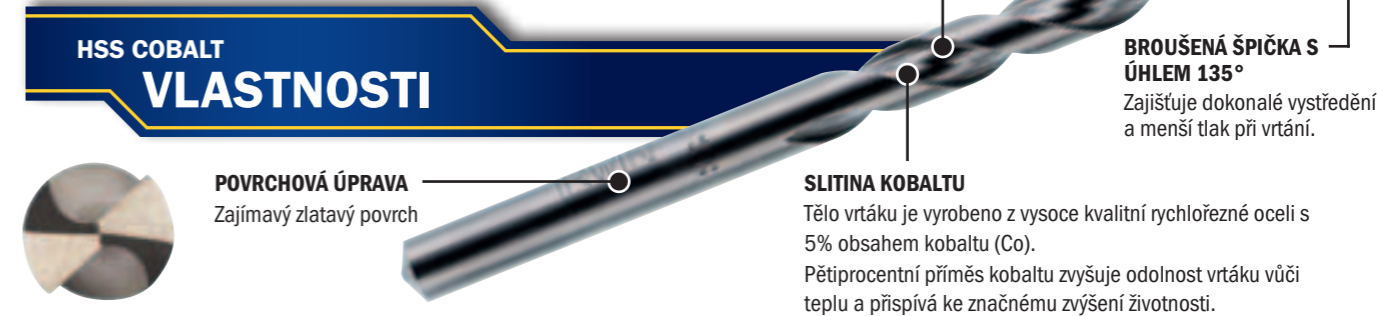

HSS COBALT VLASTNOSTI

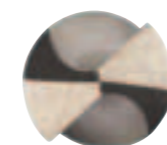

POVRCHOVÁ ÚPRAVA
Zajímavý zlatavý povrch

BROUŠENÁ DRÁŽKA
Broušená drážka v průmyslové kvalitě pro vysoce přesné vrtání a rychlý odběr vyvrtaného materiálu.

BROUŠENÁ ŠPIČKA S ÚHLEM 135°
Zajišťuje dokonalé vystředění a menší tlak při vrtání.

SLITINA KOBALTU
Tělo vrtáku je vyrobeno z vysoce kvalitní rychlořezné oceli s 5% obsahem kobaltu (Co). Pětiprocentní příměs kobaltu zvyšuje odolnost vrtáku vůči teple a přispívá ke značnému zvýšení životnosti.

- **5 % kobaltu** pro rychlejší zahřátí a odolnost proti obroušení
- **Vysocezářezová** konstrukce žebér nabízí pevnost a odolnost
- **Dělená špička s úhlem 135°** ihned začne vrtat, téměř bez posouvání
- **Vyrobeno podle** normy DIN 338

Použití:
Náročné vrtání do kovu, včetně vysokozátěžového vrtání do hrubých kovových slitin, například do tvrzené oceli (kalené).

Vrtáky **HSS Cobalt**

Č. položky	Průměr (mm)	Pracovní délka (mm)	Celková délka (mm)	Ks v balení	EAN	Balení Master	Balení
10502507	1.0	12	34	2 ks	5709131282532	200	10
10502508	1.5	18	40	2 ks	5709131282570	200	10
10502509	2.0	24	49	2 ks	5709131282617	200	10
10502510	2.5	30	57	2 ks	5709131282655	200	10
10502542	3.0	33	61	1 ks	5709131282693	200	10
10502543	3.1	36	65	1 ks	5709131282730	200	10
10502544	3.2	36	65	1 ks	5709131282778	200	10
10502545	3.3	36	65	1 ks	5709131282815	200	10
10502546	3.5	39	70	1 ks	5709131282853	200	10
10502547	4.0	43	75	1 ks	5709131282891	200	10
10502548	4.1	43	75	1 ks	5709131282938	200	10
10502549	4.2	43	75	1 ks	5709131282976	200	10
10502550	4.3	47	80	1 ks	5709131283010	200	10
10502551	4.5	47	80	1 ks	5709131283058	200	10
10502552	4.8	52	86	1 ks	5709131283096	200	10
10502553	4.9	52	86	1 ks	5709131283133	200	10
10502554	5.0	52	86	1 ks	5709131283171	200	10
10502555	5.1	52	86	1 ks	5709131283218	200	10
10502556	5.5	57	93	1 ks	5709131283256	200	10
10502557	6.0	57	93	1 ks	5709131283294	200	10
10502558	6.5	63	101	1 ks	5709131283331	100	10
10502559	7.0	69	109	1 ks	5709131283379	100	10
10502560	7.5	69	109	1 ks	5709131283416	100	10
10502561	8.0	75	117	1 ks	5709131283454	100	10
10502562	8.5	75	117	1 ks	5709131283492	100	10
10502563	9.0	81	125	1 ks	5709131283539	100	10
10502564	9.5	81	125	1 ks	5709131283577	100	10
10502565	10.0	87	133	1 ks	5709131283614	100	10
10502566	11.0	94	142	1 ks	5709131283652	50	10
10502567	12.0	101	151	1 ks	5709131283690	50	10
10502568	13.0	101	151	1 ks	5709131283737	50	10



Vrtáky HSS Cobalt (dílenské balení)

Č. položky	Průměr (mm)	Pracovní délka (mm)	Celková délka (mm)	Ks v balení	EAN	Balení Master	Balení
10502511	1,0	12	34	10 ks	5706915000450	50	1
10502512	1,5	18	40	10 ks	5706915000474	50	1
10502513	2,0	24	49	10 ks	5706915000498	50	1
10503595	2,25	24	49	10 ks	5706915035957	50	1
10502514	2,5	30	57	10 ks	5706915000511	50	1
10502515	3,0	33	61	10 ks	5706915000535	50	1
10502516	3,1	36	65	10 ks	5706915000559	50	1
10502517	3,2	36	65	10 ks	5706915000573	50	1
10503596	3,25	36	65	10 ks	5706915035964	50	1
10502518	3,3	36	65	10 ks	5706915000597	50	1
10502519	3,5	39	70	10 ks	5706915000610	50	1
10502520	4,0	43	75	10 ks	5706915000634	50	1
10502521	4,1	43	75	10 ks	5706915000658	50	1
10502522	4,2	43	75	10 ks	5706915000672	50	1
10503597	4,25	43	75	10 ks	5706915035971	50	1
10502523	4,3	47	80	10 ks	5706915000696	50	1
10502524	4,5	47	80	10 ks	5706915000719	50	1
10502525	4,8	52	86	10 ks	5706915000733	50	1
10502526	4,9	52	86	10 ks	5706915000757	50	1
10502527	5,0	52	86	10 ks	5706915000771	50	1
10502528	5,1	52	86	10 ks	5706915000795	50	1
10503598	5,25	52	86	10 ks	5706915035988	50	1
10502529	5,5	57	93	10 ks	5706915000818	20	1
10502530	6,0	57	93	10 ks	5706915000832	50	1
10502531	6,5	63	101	10 ks	5706915000856	20	1
10503600	6,75	63	101	10 ks	5706915036008	20	1
10502532	7,0	69	109	10 ks	5706915000894	20	1
10502533	7,5	69	109	5 ks	5706915000870	40	1
10503601	7,75	69	109	5 ks	5706915036015	40	1
10502534	8,0	75	117	5 ks	5706915000917	40	1
10502535	8,5	75	117	5 ks	5706915000931	40	1
10502536	9,0	81	125	5 ks	5706915000955	40	1
10502537	9,5	81	125	5 ks	5706915000979	40	1
10502538	10,0	87	133	5 ks	5706915000993	40	1
10503602	10,25	87	133	5 ks	5706915036022	40	1
10502539	11,0	94	142	5 ks	5706915001013	20	1
10502540	12,0	101	151	5 ks	5706915001037	20	1
10502541	13,0	101	151	5 ks	5706915001051	20	1



Sady vrtáků HSS Cobalt

Č. položky	Popis	EAN	Balení Master	Balení
10503730	HSS Cobalt - sada 25 ks v kazetě: 1,0-13,0 mm po 0,5 mm	5706915037302	4	1
10502569	HSS Cobalt - sada 19 ks v kazetě: 1,0-10,0 mm po 0,5 mm	5709131282433	25	5
10502570	HSS Cobalt - sada 5 ks v plastové kazetě: 4/5/6/8/10 mm	5709131282464	45	15
10503990	HSS Cobalt - sada 15 ks: 1,5/2,0/2,5/3,0/3,5/4,0/4,5/5,0/5,5/6,0/6,5/7,0/8,0/9,0/10,0 mm	5706915039900	6	1



HSS Titan - rychle a přesně

HSS TITAN VLASTNOSTI

VYŠŠÍ OTÁČKY A RYCHLOST POSUVU

Oproti klasickým šroubovým vrtákům HSS lze zvýšit otáčky o 40-60 % a rychlost posuvu o 10-20 % a to bez většího snížení životnosti vrtáku.

MENŠÍ ZAHŘÍVÁNÍ

TiN špatně vede teplo, takže se teplo uvolněné při vrtání přenáší více na odvrtný materiál a chladivo než na vrták.

BROUŠENÁ DRÁŽKA

Broušená drážka v průmyslové kvalitě pro vysoce přesné vrtání a rychlý odběr vyvrtaného materiálu.

BROUŠENÁ ŠPIČKA S ÚHLEM 135°
Zajišťuje dokonalé vystředění a menší tlak při vrtání.

POVLAK Z NITRIDU TITANU

- Tělo vrtáku je vyrobeno z vysoce kvalitní rychlořezné oceli s povlakem z 2,5µ nitridu titanu (TiN).
- Povlak z TiN má tvrdost přibližně 80 HRC a je velmi odolný proti opotřebení.
- TiN má nízký součinitel smykového tření. To znamená, že se při vrtání snižuje spotřeba energie a vzniká méně tepla.

- Vrtáky s povlakem z nitridu titanu vydrží až šestkrát déle než standardní vrtáky z rychlořezné oceli
- Břit zůstane déle ostrý
- Povlak z nitridu titanu snižuje tření
- Vyrobeno podle normy DIN 338

Použití:

Opakované vrtání do kovů pomocí přenosných vrtaček a stacionárních stojanových vrtaček.

Vrtáky HSS Titan

Č. položky	Průměr (mm)	Pracovní délka (mm)	Celková délka (mm)	Ks v balení	EAN	Balení Master	Balení
10502572	1,0	12	34	2 ks	5709131282556	200	10
10502573	1,5	18	40	2 ks	5709131282594	200	10
10502574	2,0	24	49	2 ks	5709131282631	200	10
10502575	2,5	30	57	2 ks	5709131282679	200	10
10502576	3,0	33	61	1 ks	5709131282716	200	10
10502577	3,1	36	65	1 ks	5709131282754	200	10
10502578	3,2	36	65	1 ks	5709131282792	200	10
10502579	3,3	36	65	1 ks	5709131282839	200	10
10502580	3,5	39	70	1 ks	5709131282877	200	10
10502581	4,0	43	75	1 ks	5709131282914	200	10
10502582	4,1	43	75	1 ks	5709131282952	200	10
10502583	4,2	43	75	1 ks	5709131282990	200	10
10502584	4,3	47	80	1 ks	5709131283034	200	10
10502585	4,5	47	80	1 ks	5709131283072	200	10
10502586	4,8	52	86	1 ks	5709131283119	200	10
10502587	4,9	52	86	1 ks	5709131283157	200	10
10502588	5,0	52	86	1 ks	5709131283195	200	10
10502589	5,1	52	86	1 ks	5709131283232	200	10
10502590	5,5	57	93	1 ks	5709131283270	200	10
10502591	6,0	57	93	1 ks	5709131283317	200	10
10502592	6,5	63	101	1 ks	5709131283355	100	10
10502593	7,0	69	109	1 ks	5709131283393	100	10



Vrtáky HSS Titan

Č. položky	Průměr (mm)	Pracovní délka (mm)	Celková délka (mm)	Ks v balení	EAN	Balení Master	Balení
10502594	7,5	69	109	1 ks	5709131283430	100	10
10502595	8,0	75	117	1 ks	5709131283478	100	10
10502596	8,5	75	117	1 ks	5709131283515	100	10
10502597	9,0	81	125	1 ks	5709131283553	100	10
10502598	9,5	81	125	1 ks	5709131283591	100	10
10502599	10,0	87	133	1 ks	5709131283638	100	10
10502600	11,0	94	142	1 ks	5709131283676	50	10
10502601	12,0	101	151	1 ks	5709131283713	50	10
10502602	13,0	101	151	1 ks	5709131283751	50	10



Sady vrtáků HSS Titan

Č. položky	Popis	EAN	Balení Master	Balení
10502603	HSS Titan – sada 19 ks v kovové kazetě: 1,0–10,0 mm po 0,5 mm	5709131282440	25	5
10502604	HSS Titan – sada 5 ks v kovové kazetě: 4/5/6/8/10 mm	5709131282471	45	15
10503991	HSS Titan – sada 15 ks: 1,5/2,0/2,5/3,0/3,5/4,0/4,5/5,0/5,5/6,0/6,5/7,0/8,0/9,0/10,0 mm	5706915039917	6	1



HSS Pro – vrtání do širokého spektra materiálů

HSS PRO VLASTNOSTI

RYCHLOŘEZNÁ OCEL (HSS)
Tělo vrtáku je vyrobeno z vysoce kvalitní rychlořezné oceli s povrchem pasivovaným v páře.

PŘESNĚ BROUŠENÉ ŘEZNÉ HRANY
Zajišťují rychlé vrtání a dokonalou úpravu.

BROUŠENÁ DRÁŽKA
Umožňuje maximální přesnost a rychlý odběr odvrtného materiálu.

UNIVERZÁLNÍ ŠPIČKA S ÚHLEM 118°
Umožňuje vrtání do širokého spektra materiálů.

- Kvalita broušeného vrtáku
- Vyrobeno v souladu s normou DIN 338
- Kuželová stopka
- Univerzální špička s úhlem 118° pro vrtání do širokého spektra materiálů
- Přesně broušené řezné hrany pro rychlé vrtání a dokonalou úpravu
- Broušená drážka pro maximální přesnost a rychlý odběr odvrtného materiálu

Vrtáky HSS Pro

Č. položky	Průměr (mm)	Pracovní délka (mm)	Celková délka (mm)	Ks v balení	EAN	Balení Master	Balení
10502376	1,00	12	34	3 ks	5709131104674	200	10
10502377	1,50	18	40	3 ks	5709131104865	200	10
10502378	2,00	24	49	3 ks	5709131105084	200	10
10502379	2,50	30	57	3 ks	5709131105251	200	10
10502380	3,00	33	61	3 ks	5709131105466	200	10
10502381	3,20	36	65	2 ks	5709131105589	200	10
10502382	3,30	36	65	2 ks	5709131105657	200	10
10502383	3,50	39	70	2 ks	5709131105732	200	10
10502384	4,00	43	75	2 ks	5709131105930	200	10
10502385	4,20	43	75	2 ks	5709131106050	200	10
10502386	4,50	47	80	2 ks	5709131106166	200	10
10502387	5,00	52	86	2 ks	5709131106371	200	10
10502388	5,50	57	93	1 ks	5709131106555	200	10
10502389	6,00	57	93	1 ks	5709131106753	200	10
10502390	6,50	63	101	1 ks	5709131106944	200	10
10502391	7,00	69	109	1 ks	5709131107101	100	10
10502392	7,50	69	109	1 ks	5709131107279	100	10
10502393	8,00	75	117	1 ks	5709131107477	100	10
10502394	8,50	75	117	1 ks	5709131107668	100	10
10502395	9,00	81	125	1 ks	5709131107842	100	10
10502396	9,50	81	125	1 ks	5709131108016	100	10
10502397	10,00	87	133	1 ks	5709131108207	100	10



Vrtáky HSS Pro s redukovanou stopkou

Č. položky	Průměr (mm)	Pracovní délka (mm)	Celková délka (mm)	Průměr stopky (mm)	EAN	Prům. balení	Běžné balení
10502398	10,50	87	133	10 mm	5709131108429	100	10
10502399	11,00	94	142	10 mm	5709131108597	50	10
10502400	11,50	94	142	10 mm	5709131108764	50	10
10502401	12,00	101	151	10 mm	5709131108948	50	10
10502402	12,50	101	151	10 mm	5709131109099	50	10
10502403	13,00	101	151	10 mm	5709131109266	50	10
10502404	13,50	108	160	10 mm	5709131109402	50	10
10502405	14,00	108	160	10 mm	5709131109471	50	10
10502406	14,50	114	169	10 mm	5709131109570	25	10
10502407	15,00	114	169	10 mm	5709131109662	25	5
10502408	15,50	120	178	10 mm	5709131109730	25	5
10502409	16,00	120	178	10 mm	5709131109822	25	5
10502410	16,50	125	184	13 mm	5709131109921	25	5
10502411	17,00	125	184	13 mm	5709131109990	25	5
10502412	17,50	130	191	13 mm	5709131110064	25	5
10502413	18,00	130	191	13 mm	5709131110132	25	5
10502414	18,50	135	198	13 mm	5709131110200	25	5
10502415	19,00	135	198	13 mm	5709131110286	25	5
10502416	19,50	140	205	13 mm	5709131110354	25	5
10502417	20,00	140	205	13 mm	5709131110439	25	5



Vrtáky HSS Pro (dílenské balení)

Č. položky	Průměr (mm)	Pracovní délka (mm)	Celková délka (mm)	Ks v balení	EAN	Balení Master	Balení
10502270	3,90	43	75	10 ks	5709131037095	50	1
10502271	4,00	43	75	10 ks	5709131231202	50	1
10502272	4,10	43	75	10 ks	5709131037200	50	1
10502273	4,20	43	75	10 ks	5709131037231	50	1
10503588	4,25	43	75	10 ks	5706915035889	50	1
10502274	4,30	47	80	10 ks	5709131037262	50	1
10502275	4,40	47	80	10 ks	5709131037293	50	1
10502276	4,50	47	80	10 ks	5709131037316	50	1
10502277	4,60	47	80	10 ks	5709131037378	50	1
10502278	4,70	47	80	10 ks	5709131037392	50	1
10502279	4,80	52	86	10 ks	5709131037439	50	1
10502280	4,90	52	86	10 ks	5709131037460	50	1
10502281	5,00	52	86	10 ks	5709131037491	50	1
10502282	5,10	52	86	10 ks	5709131037569	50	1
10502283	5,20	52	86	10 ks	5709131037606	50	1
10503589	5,25	52	86	10 ks	5706915035896	50	1
10502284	5,30	52	86	10 ks	5709131037620	50	1
10502285	5,40	57	93	10 ks	5709131037644	50	1
10502286	5,50	57	93	10 ks	5709131037668	50	1
10502287	5,60	57	93	10 ks	5709131037729	50	1
10502288	5,70	57	93	10 ks	5709131037743	50	1
10502289	5,80	57	93	10 ks	5709131037774	50	1
10502290	5,90	57	93	10 ks	5709131037798	50	1
10502291	6,00	57	93	10 ks	5709131037835	50	1
10502292	6,10	63	101	10 ks	5709131037903	40	1
10502293	6,20	63	101	10 ks	5709131037934	40	1
10502294	6,30	63	101	10 ks	5709131037958	40	1
10502295	6,40	63	101	10 ks	5709131037989	40	1
10502296	6,50	63	101	10 ks	5709131038016	40	1
10502297	6,60	63	101	10 ks	5709131038061	40	1
10502299	6,80	69	109	10 ks	5709131038115	40	1
10502300	6,90	69	109	10 ks	5709131038139	40	1
10502301	7,00	69	109	10 ks	5709131038153	40	1
10502302	7,10	69	109	5 ks	5709131038207	40	1
10502303	7,20	69	109	5 ks	5709131038238	40	1
10502304	7,30	69	109	5 ks	5709131038269	40	1
10502305	7,40	69	109	5 ks	5709131038283	40	1
10502306	7,50	69	109	5 ks	5709131038306	40	1
10502307	7,60	75	117	5 ks	5709131038368	40	1
10502308	7,70	75	117	5 ks	5709131038382	40	1
10503592	7,75	75	117	5 ks	5706915035926	40	1
10502309	7,80	75	117	5 ks	5709131038405	40	1
10502310	7,90	75	117	5 ks	5709131038429	40	1
10502311	8,00	75	117	5 ks	5709131038474	40	1
10502312	8,10	75	117	5 ks	5709131038559	40	1
10502313	8,20	75	117	5 ks	5709131038580	40	1
10502314	8,30	75	117	5 ks	5709131038603	40	1
10502315	8,40	75	117	5 ks	5709131038634	40	1
10502316	8,50	75	117	5 ks	5709131038658	40	1
10502317	8,60	81	125	5 ks	5709131038702	40	1
10502318	8,70	81	125	5 ks	5709131038733	40	1
10502319	8,80	81	125	5 ks	5709131038764	40	1
10502320	8,90	81	125	5 ks	5709131038788	40	1
10502321	9,00	81	125	5 ks	5709131038818	40	1
10502322	9,10	81	125	5 ks	5709131038863	40	1
10502323	9,20	81	125	5 ks	5709131038894	40	1
10502324	9,30	81	125	5 ks	5709131038917	40	1
10502325	9,40	81	125	5 ks	5709131038931	40	1
10502326	9,50	81	125	5 ks	5709131038962	40	1
10502327	9,60	87	133	5 ks	5709131039020	40	1
10502328	9,70	87	133	5 ks	5709131039051	40	1
10502329	9,80	87	133	5 ks	5709131039075	40	1



Vrtáky HSS Pro (dílenské balení)

Č. položky	Průměr (mm)	Pracovní délka (mm)	Celková délka (mm)	Ks v balení	EAN	Balení Master	Balení
10502236	0,50	6	22	10 ks	5709131035923	50	1
10502237	0,60	7	24	10 ks	5709131035954	50	1
10502238	0,70	9	28	10 ks	5709131035978	50	1
10502239	0,80	10	30	10 ks	5709131035992	50	1
10502240	0,90	11	32	10 ks	5709131036012	50	1
10502241	1,00	12	34	10 ks	5709131036043	50	1
10502242	1,10	14	36	10 ks	5709131036098	50	1
10502243	1,20	16	38	10 ks	5709131036128	50	1
10502244	1,30	16	38	10 ks	5709131036159	50	1
10502245	1,40	18	40	10 ks	5709131036180	50	1
10502246	1,50	18	40	10 ks	5709131036210	50	1
10502247	1,60	20	43	10 ks	5709131036272	50	1
10502248	1,70	20	43	10 ks	5709131036302	50	1
10502249	1,80	22	46	10 ks	5709131036326	50	1
10502250	1,90	22	46	10 ks	5709131036357	50	1
10502251	2,00	24	49	10 ks	5709131036401	50	1
10502252	2,10	24	49	10 ks	5709131036463	50	1
10502253	2,20	27	53	10 ks	5709131036487	50	1
10503586	2,25	27	53	10 ks	5706915035865	50	1
10502254	2,30	27	53	10 ks	5709131036517	50	1
10502255	2,40	30	57	10 ks	5709131036548	50	1
10502256	2,50	30	57	10 ks	5709131036562	50	1
10502257	2,60	33	57	10 ks	5709131036623	50	1
10502258	2,70	33	61	10 ks	5709131036654	50	1
10502259	2,80	33	61	10 ks	5709131036685	50	1
10502260	2,90	33	61	10 ks	5709131036708	50	1
10502261	3,00	33	61	10 ks	5709131036746	50	1
10502262	3,10	36	65	10 ks	5709131036814	50	1
10502263	3,20	36	65	10 ks	5709131036852	50	1
10503587	3,25	36	65	10 ks	5706915035872	50	1
10502264	3,30	36	65	10 ks	5709131036906	50	1
10502265	3,40	39	70	10 ks	5709131036944	50	1
10502266	3,50	39	70	10 ks	5709131036968	50	1
10502267	3,60	39	70	10 ks	5709131037033	50	1
10502268	3,70	39	70	10 ks	5709131037057	50	1
10502269	3,80	43	75	10 ks	5709131037071	50	1



Vrtáky **HSS Pro** (dílenské balení)

Č. položky	Průměr (mm)	Pracovní délka (mm)	Celková délka (mm)	Ks v balení	EAN	Balení Master	Balení
10502330	9,90	87	133	5 ks	5709131039099	40	1
10502331	10,00	87	133	5 ks	5709131039129	40	1
10502332	10,10	87	133	5 ks	5709131039198	20	1
10502333	10,20	87	133	5 ks	5709131039211	20	1
10503593	10,25	87	133	5 ks	5706915935936	20	1
10502334	10,30	87	133	5 ks	5709131039242	20	1
10502335	10,40	87	133	5 ks	5709131039273	20	1
10502336	10,50	87	133	5 ks	5709131039297	20	1
10502337	10,60	87	133	5 ks	5709131039365	20	1
10502338	10,70	94	142	5 ks	5709131039389	20	1
10502339	10,80	94	142	5 ks	5709131163114	20	1
10502340	10,90	94	142	5 ks	5709131039419	20	1
10502341	11,00	94	142	5 ks	5709131039433	20	1
10502342	11,10	94	142	5 ks	5709131039501	20	1
10502343	11,20	94	142	5 ks	5709131039525	20	1
10502344	11,30	94	142	5 ks	5709131039549	20	1
10502345	11,40	94	142	5 ks	5709131039563	20	1
10502346	11,50	94	142	5 ks	5709131039587	20	1
10502348	11,70	94	142	5 ks	5709131039679	20	1
10502349	11,80	94	142	5 ks	5709131039686	20	1
10502350	11,90	101	151	5 ks	5709131039709	20	1
10502351	12,00	101	151	5 ks	5709131039723	20	1
10502352	12,10	101	151	5 ks	5709131039792	20	1
10502353	12,20	101	151	5 ks	5709131039822	20	1
10502355	12,40	101	151	5 ks	5709131039853	20	1
10502356	12,50	101	151	5 ks	5709131039877	20	1
10502357	12,60	101	151	5 ks	5709131039921	20	1
10502358	12,70	101	151	5 ks	5709131039945	20	1
10502360	12,90	101	151	5 ks	5709131039990	20	1
10502361	13,00	101	151	5 ks	5709131040002	20	1
10502362	13,50	108	160	5 ks	5709131040125	20	1
10502363	14,00	108	160	1 ks	5709131040163	20	1
10502364	14,50	114	169	1 ks	5709131040200	25	1
10502365	15,00	114	169	1 ks	5709131040262	25	1
10502366	15,50	120	178	1 ks	5709131040316	25	1
10502367	16,00	120	178	1 ks	5709131040354	25	1
10502368	16,50	125	184	1 ks	5709131040408	25	1
10502369	17,00	125	184	1 ks	5709131040460	25	1
10502370	17,50	130	191	1 ks	5709131040507	25	1
10502371	18,00	130	191	1 ks	5709131040545	25	1
10502372	18,50	135	198	1 ks	5709131040583	25	1
10502373	19,00	135	198	1 ks	5709131040620	25	1
10502374	19,50	140	205	1 ks	5709131040675	25	1
10502375	20,00	140	205	1 ks	5709131040712	25	1



Vrtáky **HSS Pro** prodloužené (dílenské balení)

Č. položky	Průměr (mm)	Pracovní délka (mm)	Celková délka (mm)	Ks v balení	EAN	Balení Master	Balení
10504413	1,0	33	56	10 ks	5706915944136	-	1
10504414	1,5	45	70	10 ks	5706915944143	-	1
10502482	2,0	55	85	10 ks	5709131061755	-	1
10502483	2,5	65	100	10 ks	5709131041931	-	1
10502484	3,0	70	110	10 ks	5709131041948	-	1
10504415	3,1	69	106	10 ks	5706915944150	-	1
10503855	3,2	69	106	10 ks	5706915938555	-	1
10502485	3,5	80	120	10 ks	5709131041955	-	1
10502486	4,0	80	120	10 ks	5709131041962	-	1
10503856	4,2	78	119	10 ks	5706915938562	-	1
10502487	4,5	85	130	10 ks	5709131041986	-	1
10504418	4,8	87	132	10 ks	5706915944181	-	1
10504419	4,9	87	132	10 ks	5706915944198	-	1
10502488	5,0	90	135	10 ks	5709131041993	-	1
10504420	5,2	87	132	10 ks	5706915944204	-	1
10502489	5,5	95	140	10 ks	5709131042013	-	1
10502490	6,0	95	140	10 ks	5709131042020	-	1
10502491	6,5	100	150	10 ks	5709131111856	-	1
10502492	7,0	100	150	10 ks	5709131042037	-	1
10502493	7,5	105	160	5 ks	5709131061762	20	1
10503857	7,7	109	165	5 ks	5706915938579	20	1
10502494	8,0	105	160	5 ks	5709131042044	20	1
10502495	8,5	105	160	5 ks	5709131231271	20	1
10502496	9,0	110	170	5 ks	5709131061786	20	1
10502497	9,5	115	175	5 ks	5709131061793	20	1
10502498	10,0	115	175	5 ks	5709131042051	20	1
10503858	12,0	134	205	5 ks	5706915938586	20	1



Vrtáky **HSS Pro** oboustanné (dílenské balení)

Č. položky	Popis	Ks v balení	EAN	Balení Master	Balení
10502479	Oboustranný vrták 3,30 mm	10 ks	5709131041559	50	1
10502480	Oboustranný vrták 4,10 mm	10 ks	5709131041634	50	1
10502481	Oboustranný vrták 4,90 mm	10 ks	5709131041702	50	1

Sady vrtáků **HSS Pro**

Č. položky	Popis	EAN	Balení Master	Balení
10502499	HSS Pro - sada 5 ks v plastové kazetě: 4/5/6/8/10 mm	5709131282457	60	15
10502500	HSS Pro - sada 19 ks v kovové kazetě (E1): 1,0-10,0 mm po 0,5 mm	5709131284628	20	5
10502504	HSS Pro - sada 25 ks v kovové kazetě (G1): 1,0-13,0 mm po 0,5 mm	5709131284659	16	4
10503989	HSS Pro - sada 15 ks: 1,5/2,0/2,5/3,0/3,5/4,0/4,5/5,0/5,5/6,0/6,5/7,0/8,0/9,0/10,0 mm	5706915039894	6	1
10503993	Sada 15 ks - HSS Pro: 2,0/3,0/3,5/4,0/5,0/6,0/8,0 mm; Cordless Multi: 4,0/5,0/6,0/8,0 mm; spirálovitě: 3,0/4,0/6,0/8,0 mm	5706915039931	6	1



Vrtáky s tvrdokovovým břitem TCT – vrtání do tvrdých a hrubých materiálů

VRTÁKY S TVRDOKOVOVÝM BŘITEM TCT VLASTNOSTI

CHLADIVO

Při vrtání pomocí spirálových vrtáků s tvrdokovovým břitem (TCT) je třeba vždy používat chladicí kapalinu. Doporučuje se používat 3–6% emulzi. Chladivo prodlužuje životnost vrtáku.

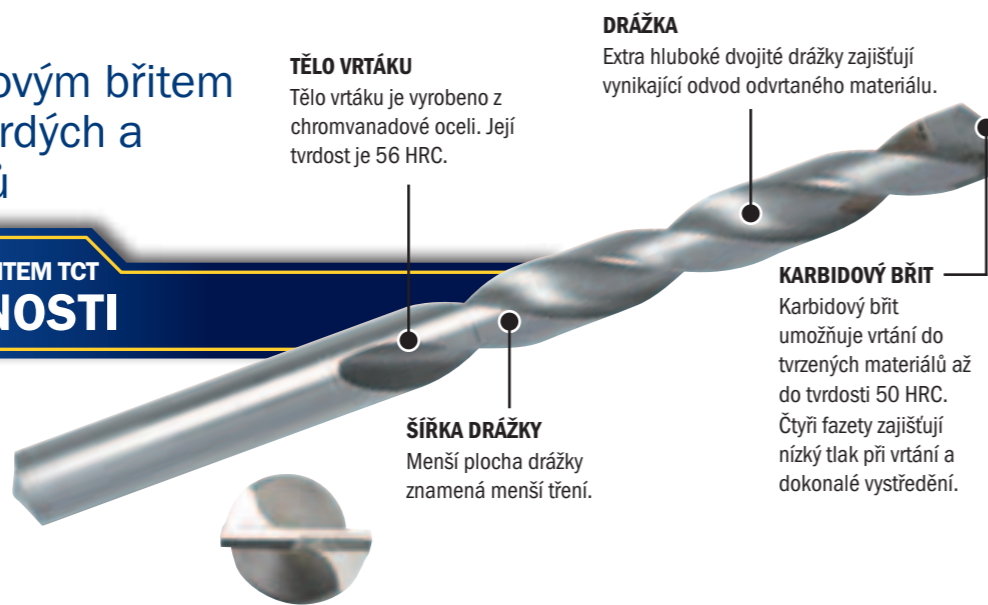

TĚLO VRTÁKU
Tělo vrtáku je vyrobeno z chromvanadové oceli. Její tvrdost je 56 HRC.

DRÁŽKA
Extra hluboké dvojité drážky zajišťují vynikající odvod odvrtného materiálu.

KARBIDOVÝ BŘIT
Karbídový břit umožňuje vrtání do tvrdých materiálů až do tvrdosti 50 HRC. Čtyři fazety zajišťují nízký tlak při vrtání a dokonalé vystředění.

ŠÍŘKA DRÁŽKY
Menší plocha drážky znamená menší tření.

- Vyrobeno podle normy DIN 338
- Určeno pro vrtání do tvrdých a velmi hrubých materiálů, jako je tvrdá ocel, litina atd.
- Karbidový břit se 4 fazetami broušený diamantem pro snadné vystředění a nízký tlak při vrtání
- Určeno pro použití ve stacionárních vrtačkách

Vrtáky s tvrdokovovým břitem TCT s válcovou stopkou

Č. položky	Průměr (mm)	Pracovní délka (mm)	Celková délka (mm)	EAN	Balení Master	Balení
10502690	10,50	87	133	5709131045137	30	10
10502691	11,00	94	142	5709131045274	30	10
10502692	11,50	94	142	5709131045397	30	10
10502693	12,00	101	151	5709131045564	30	10
10502694	12,50	101	151	5709131045700	30	10
10502695	13,00	101	151	5709131045847	30	10
10502696	13,50	108	160	5709131045892	30	10
10502697	14,00	108	160	5709131045922	30	10
10502699	15,00	114	169	5709131045991	15	5
10502701	16,00	120	178	5709131046097	15	5



Vrtáky s tvrdokovovým břitem TCT s válcovou stopkou

Č. položky	Průměr (mm)	Pracovní délka (mm)	Celková délka (mm)	EAN	Balení Master	Balení
10502618	2,00	24	51	5709131042235	50	10
10502619	2,50	30	57	5709131042372	50	10
10502620	3,00	33	61	5709131042549	50	10
10502621	3,10	39	70	5709131042570	50	10
10502622	3,20	39	70	5709131042617	50	10
10502624	3,30	39	70	5709131042662	50	10
10502626	3,50	39	70	5709131042723	50	10
10502627	3,60	43	75	5709131042761	50	10
10502631	4,00	43	75	5709131042907	50	10
10502633	4,20	47	80	5709131042976	50	10
10502634	4,30	47	80	5709131043010	50	10
10502636	4,50	47	80	5709131043089	50	10
10502641	5,00	52	86	5709131043270	50	10
10502642	5,10	57	93	5709131043324	50	10
10502643	5,20	57	93	5709131043362	50	10
10502644	5,30	57	93	5709131043409	50	10
10502646	5,50	57	93	5709131043461	50	10
10502649	5,80	57	93	5709131043577	50	10
10502651	6,00	57	93	5709131043645	50	10
10502656	6,50	63	101	5709131043829	50	10
10502658	6,70	69	109	5709131043881	50	10
10502659	6,80	69	109	5709131043935	50	10
10502661	7,00	69	109	5709131043980	50	10
10502662	7,10	69	109	5709131044017	50	10
10502666	7,50	69	109	5709131044147	50	10
10502671	8,00	75	117	5709131044307	50	10
10502676	8,50	75	117	5709131044475	50	10
10502680	9,00	81	125	5709131044659	50	10
10502685	9,50	81	125	5709131044772	50	10
10502689	10,00	87	133	5709131044949	50	10



Stupňovité vrtáky – přesné vrtání do tenkých materiálů

STUPŇOVITÉ VRTÁKY
VLASTNOSTI

STOPKA S PLOŠKAMI
Brání prokluzování vrtáku ve sklíčidle vrtačky.

JEDNA DRÁŽKA

Umožňuje maximální kontrolu při vrtání do plechu.

JEDINEČNÁ KONSTRUKCE DRÁŽKY

Zajišťuje vrtání dokonale kruhových otvorů do plechu.

SAMOSTŘEDICÍ ŠPIČKA

Neposouvá se, není třeba vytvářet důlek.

- **Řezná hrana s jednou drážkou** pro lepší kontrolu a dokonale kruhové otvory
- **Ideální pro vrtání otvorů do tenkých materiálů**, jako je měkká ocel, měď, mosaz, hliník, plexisklo, dřevo a lamináty
- **Jedinečná konstrukce drážky** zajišťuje dokonale kruhové otvory
- **Samostředicí špička** – neposouvá se, není třeba vytvářet důlek
- **Stopka s ploškami** brání prokluzování vrtáku ve sklíčidle vrtačky
- **Vyrobeno** z rychlořezné oceli M7 v průmyslové kvalitě

Stupňovité vrtáky

Č. položky	Popis	EAN	Balení Master	Balení
10502850	1M, 9 otvorů (4–12 mm), po 1 mm	0038548111018	5	1
10502851	2M, 5 otvorů (4–12 mm), po 2 mm	0038548111025	5	1
10502852	3M, 7 otvorů (6–18 mm), po 2 mm	0038548111032	5	1
10502853	4M, 10 otvorů (4–22 mm), po 2 mm	0038548111049	5	1
10502854	5M, 13 otvorů (5–35 mm), po 2–3 mm	0038548111056	5	1
10502855	PG29M, 10 otvorů 5/7,5/10/12,5/15,2/18,6/20,4/22,5/25,5/28,3 mm	0038548111940	5	1
10502856	29MM, 10 otvorů 5/7,5/10/13/16/19/21/23/26/29 mm	0038548111957	5	1
10502857	ISO/PG, 13 otvorů 5/7,5/9,7/12,7/15,2/16,2/18,6/20,4/22,5/25,4/28,3/30,5/32,5 mm	0038548111967	5	1
10502863	20M, 6 otvorů (14–24 mm)	0038548112206	5	1
10502864	21M, 8 otvorů (20–34 mm)	0038548112213	5	1



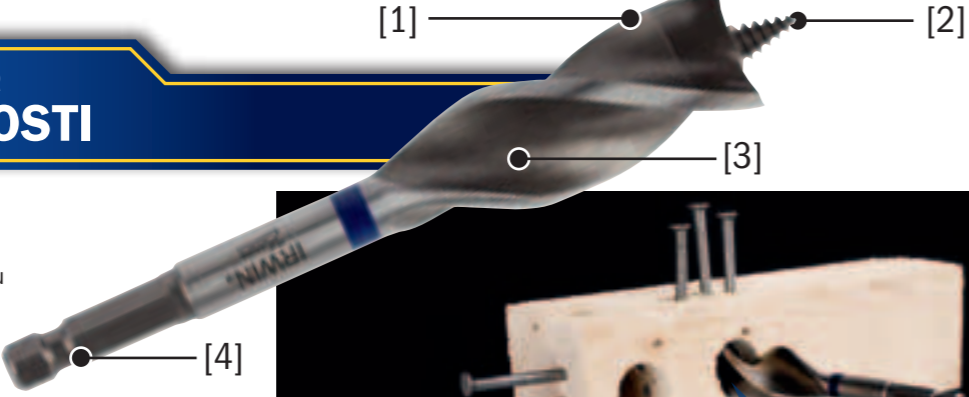

Blue Groove Power
Nejodolnější plochý vrták v historii!

BLUE GROOVE POWER
VLASTNOSTI

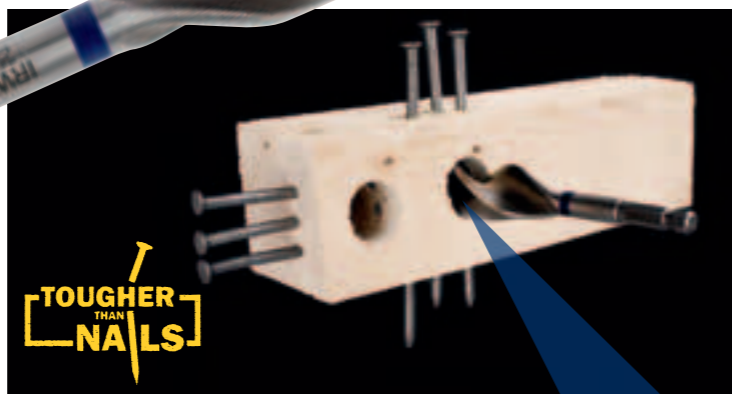

1. Extrémní odolnost
Bimetalové břity zajišťují dlouhou životnost v náročném prostředí.
2. Šroubovitý hrot
Ke snadnému použití a pronikání materiálem.
3. Zušující se drážka
Vrták se méně zasekává a snáze používá.
Konstrukce se třemi drážkami
Rychlejší odvod vyvrtaného materiálu.
4. Kompaktní délka
Vrták je navržen tak, aby se ve většině situacích vešel mezi hřebíky.
Vrtáky Blue Groove Power
14-16 mm: 1/4 palcová stopka pro rychlou výměnu.
Vrtáky Blue Groove Power
18-32 mm: 3/8 palcová stopka pro rychlou výměnu.

Vrtáky do dřeva **Blue Groove Power**

Č. položky	Popis / průměr	EAN	Balení Master	Balení
10507712	14 mm	5706915077124	36	1
10507713	16 mm	5706915077131	36	1
10507714	18 mm	5706915077148	36	1
10507715	20 mm	5706915077155	36	1
10507716	22 mm	5706915077162	36	1
10507717	25 mm	5706915077179	36	1
10507718	28 mm	5706915077186	36	1
10507719	32 mm	5706915077193	36	1



Sady vrtáků do dřeva **Blue Groove Power**

Č. položky	Popis / průměr	EAN	Balení Master	Balení
10507720	BG Power – sada 3 ks: 14/16/18 mm	5706915077209	36	1
10507764	BG Power – sada 3 ks: 20/22/25 mm	5706915077643	36	1

Blue Groove 6x
Nejrychlejší plochý vrták v historii!

BLUE GROOVE 6X
VLASTNOSTI



1. Vrtací hroty
Vytváří čisté otvory s minimálními nerovnostmi.
2. Šroubovitý hrot
Ke snadnému použití a pronikání materiálem.
3. Zušující se drážka
Vrták se méně zasekává a snáze používá.
Konstrukce se třemi drážkami
Rychlejší odběr vyvrtaného materiálu.
4. Tepelné zpracování po celé délce
Přináší zvýšenou odolnost.
Vrták s kompaktní délkou je navržen tak, aby se ve většině situacích vešel mezi hřebíky.
1/4 palcová stopka pro rychlou výměnu.



Vrtáky do dřeva **Blue Groove 6X**

Č. položky	Popis / průměr	EAN	Balení Master	Balení
10507602	14 mm	5706915076028	36	6
10506620	16 mm	5706915066203	36	6
10506621	18 mm	5706915066210	36	6
10506622	20 mm	5706915066227	36	6
10506623	22 mm	5706915066234	36	6
10506624	25 mm	5706915066241	36	6
10506625	28 mm	5706915066258	36	6
10506626	32 mm	5706915066265	36	6



Sady vrtáků do dřeva **Blue Groove 6X**

Č. položky	Popis / průměr	EAN	Balení Master	Balení
10506627	Sada 3 ks: 20/22/25 mm	5706915066272	6	1
10506628	Sada 6 ks: 16/18/20/22/25/32 mm	5706915066289	6	1
10507604	Sada 6 ks: 14/16/18/20/22/25 mm	5706915076042	6	1
10507593	Smišená sada 8 ks: BG 4X (12/16/18/20/22 mm); BG 6X (22/25/32 mm)	5706915075939	6	1



Blue Groove 4x
4x rychlejší než standardní
ploché vrtáky

BLUE GROOVE 4X
VLASTNOSTI

1. Dva předřezávací hroty opisují vnější okraj otvoru a snižují poškození
2. Silnější břit pro delší životnost
3. Špička a břit BLUE-GROOVE rychlejší odvod odvrtného materiálu
4. O 10 % delší stopka - delší životnost
5. 1/4 palcová stopka pro rychlou výměnu

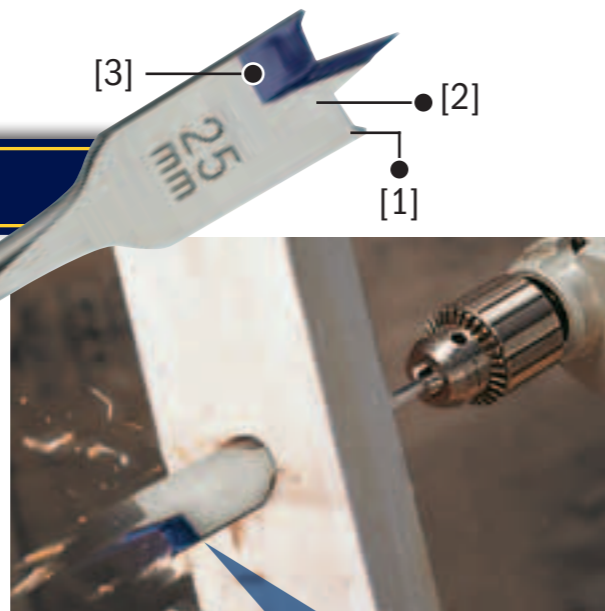

Ploché vrtáky **Blue Groove 4X** (délka 400 mm)

- Delší dosah
- Nelze používat s nástavci na vrtáky a ve stojanových vrtačkách

Č. položky	Popis / průměr	EAN	Balení Master	Balení
10502830	6 mm	0024721886064	36	6
10502831	8 mm	0024721886088	36	6
10502832	10 mm	0024721013064	36	6
10502833	12 mm	0024721014153	36	6
10502834	13 mm	0024721014184	36	6
10502835	14 mm	0024721013071	36	6
10502836	16 mm	0024721014191	36	6
10502837	18 mm	0024721014207	36	6
10502838	19 mm	0024721013088	36	6
10502839	20 mm	0024721014214	36	6
10502840	22 mm	0024721014221	36	6
10502842	25 mm	0024721014245	36	6
10502843	28 mm	0024721014269	18	3
10502844	30 mm	0024721014276	18	3
10502845	32 mm	0024721014283	18	3
10502846	35 mm	0024721014290	18	3



Ploché vrtáky **Blue Groove 4X** (délka 152 mm)

Č. položky	Popis / průměr	EAN	Balení Master	Balení
10502803	6 mm	0024721013811	36	6
10502804	8 mm	0024721013828	36	6
10502805	10 mm	0024721013835	36	6
10502806	12 mm	0024721013842	36	6
10502807	13 mm	0024721013859	36	6
10502808	14 mm	0024721013866	36	6
10502809	16 mm	0024721013873	36	6
10502810	17 mm	0024721889171	36	6
10502811	18 mm	0024721013880	36	6
10502812	19 mm	0024721013897	36	6
10502813	20 mm	0024721013903	36	6
10502814	22 mm	0024721013910	36	6
10502815	24 mm	0024721013934	36	6
10502816	25 mm	0024721013941	36	6
10502817	26 mm	0024721013958	36	6
10502818	28 mm	0024721013965	36	3
10502819	30 mm	0024721013972	36	3
10502820	32 mm	0024721013989	36	3
10502821	35 mm	0024721014009	36	3
10502822	38 mm	0024721014016	36	3
10502823	40 mm	0024721889409	36	3



Sady vrtáků **Blue Groove 4X**

Č. položky	Popis / průměr	EAN	Balení Master	Balení
10502826	Sada 6 ks: 10/13/16/19/22/25 mm - plastové pouzdro	0024721253149	48	6
10506629	Sada 8 ks: 12/16/18/20/25/28/32 mm - tvrdé profi pouzdro	5706915066296	36	6
10507603	Sada 8 ks: 12/14/16/18/20/22/25/28 mm - tvrdé profi pouzdro	5706915076035	36	6



Hadovité vrtáky

HADOVITÉ VRTÁKY
VLASTNOSTI

1. Konstrukce s jedním ostrím pro dokonalou úpravu otvoru.
2. Masivní šroubovitý hrot pro rychlejší vrtání do všech typů dřeva.
3. Tvrzené tělo v celé délce od špičky po stopku pro větší odolnost.

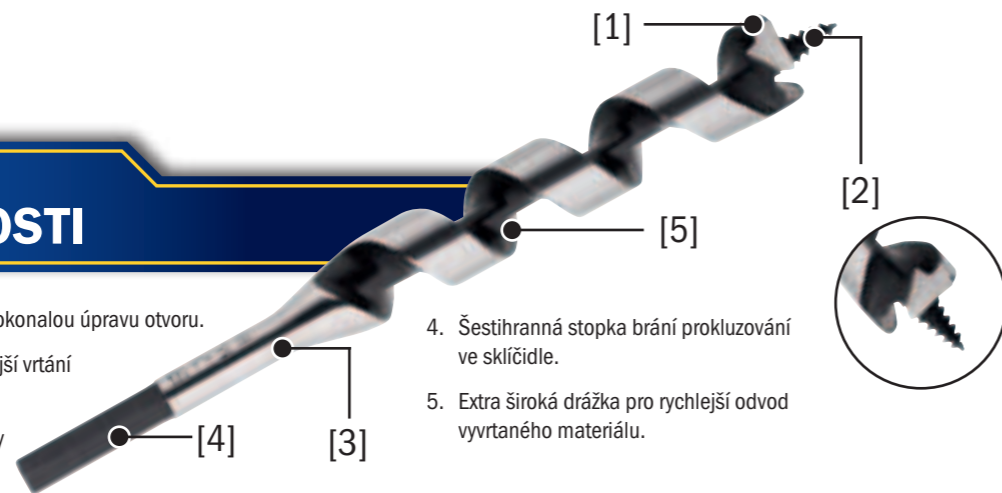

4. Šestihhranná stopka brání prokluzování ve sklíčidle.
5. Extra široká drážka pro rychlejší odvod vyvrtaného materiálu.

Hadovité vrtáky

Č. položky	Průměr (mm)	Pracovní délka (mm)	Celková délka (mm)	Průměr stopky (mm)	EAN	Balení Master	Balení
10502738	5	73	150	4,5	5709131135579	24	1
10502739	6	114	191	5,8	5709131133490	24	1
10502740	6	323	400	5,8	5709131133957	24	1
10502741	8	114	191	6,3	5709131133513	24	1
10502742	8	323	400	6,3	5709131133971	24	1
10502744	10	114	191	9,2	5709131133537	24	1
10502745	10	323	400	9,2	5709131133995	24	1
10502747	11	114	191	9,2	5709131133551	24	1
10502748	12	114	191	9,2	5709131133575	24	1
10502749	12	323	400	9,2	5709131134015	24	1
10502751	13	114	191	9,2	5709131133599	24	1
10502752	13	323	400	9,2	5709131134039	24	1
10502754	14	126	191	9,2	5709131133612	24	1
10502755	14	335	400	9,2	5709131134053	24	1
10502756	15	126	191	9,2	5709131133636	24	1
10502757	16	126	191	9,2	5709131133650	24	1
10502758	16	335	400	9,2	5709131134077	24	1
10502760	17	126	191	9,2	5709131133674	24	1
10502761	18	126	191	9,2	5709131133698	24	1
10502762	18	335	400	9,2	5709131134091	24	1
10502764	19	126	191	9,2	5709131133711	24	1
10502765	19	335	400	9,2	5709131134114	24	1
10502766	20	126	191	9,2	5709131133735	24	1
10502767	20	335	400	9,2	5709131134138	24	1
10502769	22	126	191	9,2	5709131133759	24	1
10502770	22	335	400	9,2	5709131134152	24	1
10502772	24	126	191	9,2	5709131133773	24	1
10502773	24	335	400	9,2	5709131134176	24	1
10502774	25	126	191	9,2	5709131133797	24	1
10502775	25	335	400	9,2	5709131134190	24	1
10502776	26	126	191	12,6	5709131133810	24	1
10502777	26	335	400	12,6	5709131134213	24	1
10502778	28	175	240	12,6	5709131133834	24	1
10502779	28	335	400	12,6	5709131134237	24	1
10502780	30	175	240	12,6	5709131133858	24	1
10502781	30	335	400	12,6	5709131134251	16	1
10502782	32	175	240	12,6	5709131133872	24	1
10502783	32	335	400	12,6	5709131134275	16	1
10502784	35	175	240	12,6	5709131133896	24	1
10502785	35	335	400	12,6	5709131134312	16	1
10502786	36	335	400	12,6	5709131134336	16	1
10502787	38	175	240	12,6	5709131133919	24	1
10502788	40	175	240	12,6	5709131133933	24	1

The Original
AUGER



Ideální pro všechny typy dřeva.
Pro dokonalé rovné otvory.



Spirálovité vrtáky – přesné vrtání čistých otvorů

SPIRÁLOVITÉ VRTÁKY
VLASTNOSTI

1. Břit s hrotem zajišťuje přesné umístění při zahájení vrtání.
2. Vrták je přesně vybrušen a určen k použití při výrobě nábytku, spojování čepů, výrobě skříní a dalších dřevěných prvků, kde jsou vyžadovány otvory přesných rozměrů.
3. Řezné hrany s hroty omezují štěpení a zajišťují vytváření upraveného otvoru.
4. Široké drážky umožňují rychlý a plynulý odběr odvrtaného materiálu.

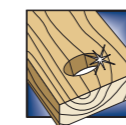

Ideální pro všechny typy dřeva.
Pro dokonalé rovné otvory.

Spirálovité vrtáky

Č. položky	Průměr (mm)	Pracovní délka (mm)	Celková délka (mm)	EAN	Balení Master	Balení
10502792	3,0	37	67	5709131134534	200	10
10502793	4,0	52	88	5709131134558	200	10
10502794	5,0	59	95	5709131134572	200	10
10502795	6,0	67	103	5709131134596	200	10
10502796	8,0	78	119	5709131134619	200	10
10502797	10,0	87	136	5709131134633	200	10
10502798	12,0	100	145	5709131134657	100	10
10502799	13,0	104	149	5709131134671	100	10
10502800	16,0	130	178	5709131134695	25	5

*Shank diameter 10mm



Sada hadovitých vrtáků

Č. položky	Popis / průměr	EAN	Balení Master	Balení
10502791	Pouzdro 10 ks: 6/8/10/12/14/16/20/22/28/30 mm – standardní délka	5709131148838	3	1

Belgium

Newell Rubbermaid -
IRWIN Industrial Tool Company A/S
Drève Richelle 161/34, Building O
1410 Waterloo
Belgium
Tel: Netherlands +31 (0)202 06 16 38
Tel: Belgium +32 (0)22 00 83 55
Fax: +32 (0)23 52 38 08

Italy

Newell Rubbermaid -
IRWIN Industrial Tools
Viale Edoardo Jenner 55
20159 Milano - Italy
Tel: +39 02 - 66 80 67 61
Fax: +39 02 - 66 80 03 83

**Emerging Markets
(Middle East & Africa)**

A Newell Rubbermaid Company
Dubai Airport Free Zone
West Wing, Building 6W
Block-B, Office 640, PO Box - 54554
Dubai - United Arab Emirates
Tel: +971-4-2923444
Fax: +971-4-2923437

Eastern Europe

Newell Rubbermaid Poland II Sp. z o.o.
Manieczki, ul. Wybickiego 2
63-112 Brodnica - Poland
Tel: +48 (0)61 28 14 200
Fax: +48 (0)61 28 20 524

France

Newell Rubbermaid -
IRWIN Industrial Tools
122, avenue du Général Leclerc
92100 Boulogne Billancourt Cedex
France
Tel: +33 (0)1 46 84 42 70
Fax: +33 (0)1 46 84 42 92

Spain

Newell Rubbermaid -
IRWIN Industrial Tools
Calle Juana I de Castilla 24
28027 Madrid - Spain
Tel: +34 (0)91 354 4800
Fax: +34 (0)91 354 4849

Central Europe

Newell Rubbermaid -
IRWIN Industrial Tools GmbH
Schnackenburgallee 45
22525 Hamburg
Germany
Tel: +49 (0)69 380 789 435
Fax: +49 (0)69 380 789 542

UK

Newell Rubbermaid -
IRWIN Industrial Tools
Halifax Avenue, Fradley Park
Lichfield, Staffordshire WS13 8SS - England
Main Tel: +44 (0) 1543 44 70 01
Customer Service Tel: 0844 412 1190
Customer Service Fax: 0844 412 1184

Northern Europe

Newell Rubbermaid A/S
Stamholmen 157, 3 sal
2650 Hvidovre - Denmark
Tel: +45 (0)36 88 35 88
Fax: +45 (0)36 88 35 99

Finland

Puh: +358 972 51 92 52
Faksi: +358 972 51 92 53

Sweden

Tel: +46 (0) 8-517 61 670
Fax: +46 (0) 8-517 61 671

Norway

Tel: +47 (0)24 15 99 24
Fax: +47 (0)24 15 99 25

